

WINDSCREEN

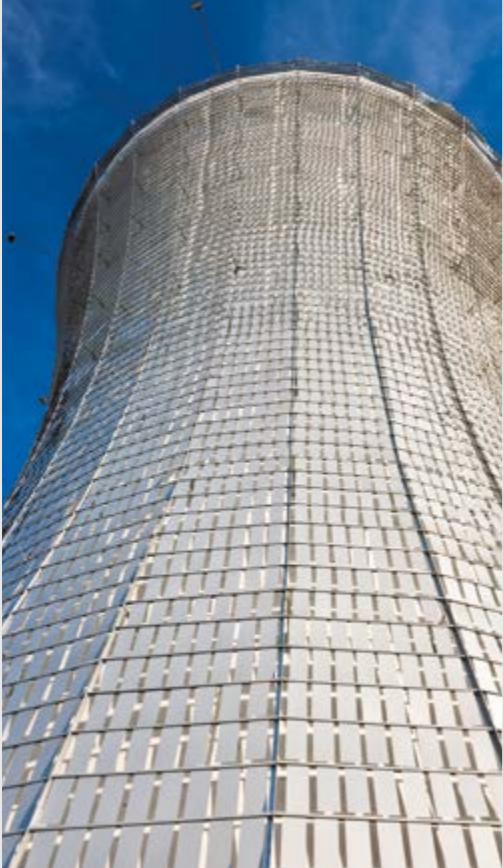

WINDSCREEN

Fachadas | Cortasoles accionables



El quiebravista WindScreen está compuesto por láminas de aluminio que pivotean sobre un portapanel. Las láminas forman una superficie que se mueve con el viento. Esta cualidad entrega una fachada kinética siempre cambiante y visualmente muy atractiva.

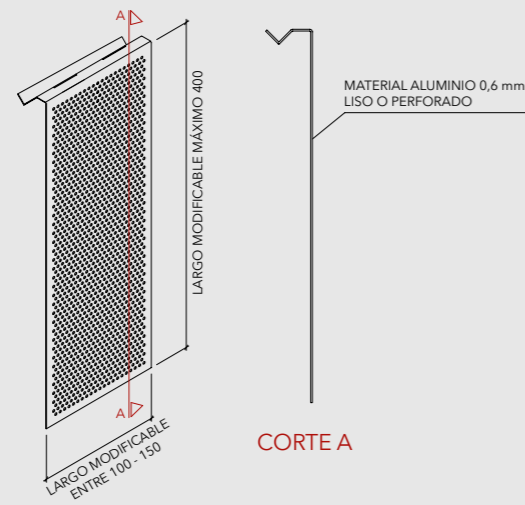

PORTAPANEL WINDSCREEN

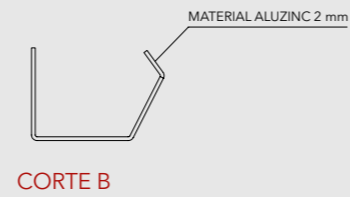
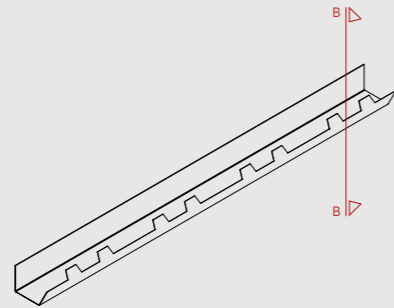

DESCRIPCIÓN TÉCNICA

PRODUCTO	MATERIAL	ESPESOR (mm)	PESO (kg/m ²)
WINDSCREEN	ALUMINIO	0,6	1,73

- Material: aluminio
- Espesor: 0,6 mm
- Colores: más de 100 colores estándar y especiales a pedido
- Usos: quiebravista
- Terminación: lisa o perforada
- Medida: 150 x 350 mm, para otras medidas consultar al departamento técnico Hunter Douglas
- Rendimiento: 12,5 láminas aproximadas por m²

INSTALACIÓN

ISOMÉTRICA CONJUNTO

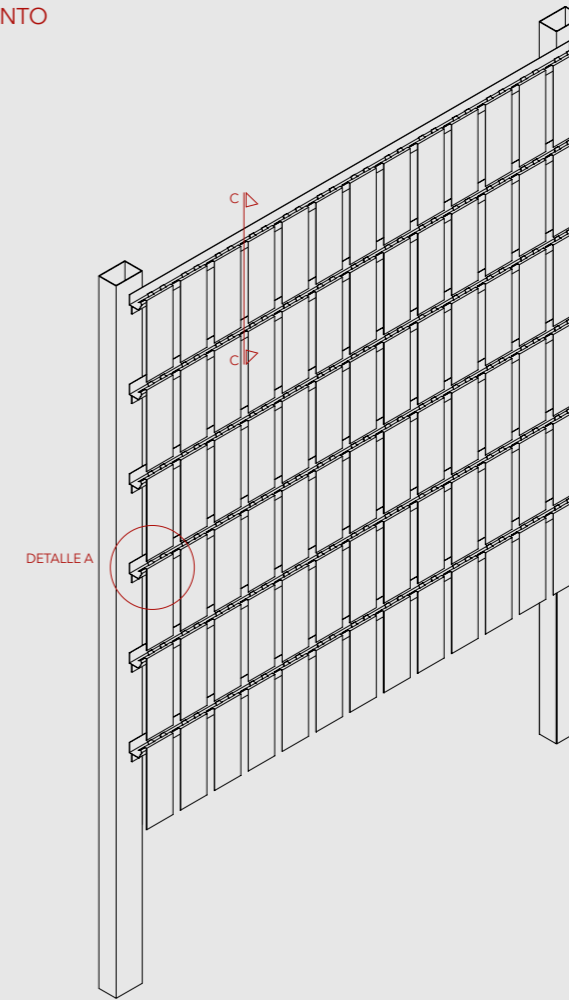

MOVIMIENTO LÁMINA WINDSCREEN

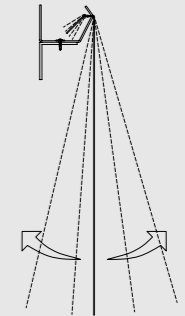

DETALLE A

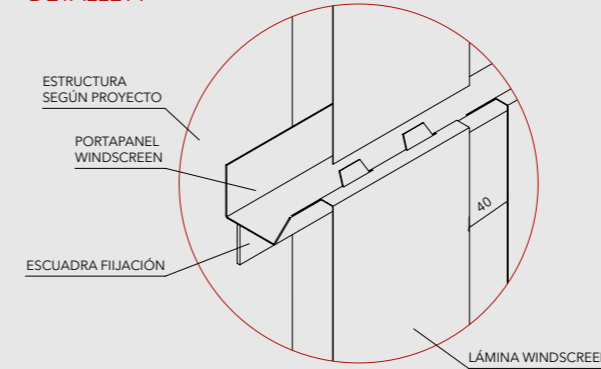

CORTE C

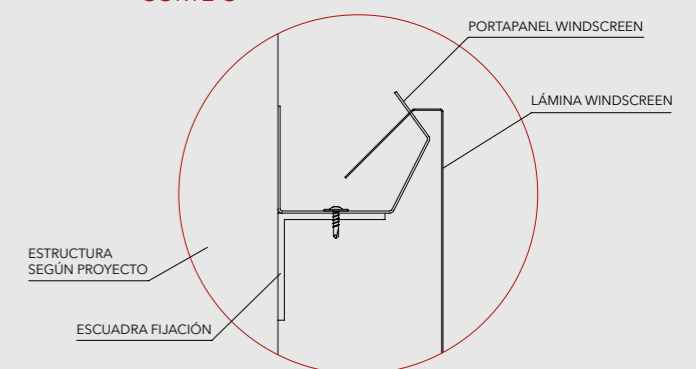

Nota: Los componentes del producto de esta ficha están en constante proceso de innovación y desarrollo, por lo que pueden estar afectos a modificaciones. Las medidas informadas en esta Ficha Técnica están expresadas en milímetros (mm). Para garantizar el correcto funcionamiento del producto, la instalación deberá ser siempre ejecutada por un distribuidor autorizado, utilizando todos los accesorios definidos según especificaciones técnicas de Hunter Douglas.