

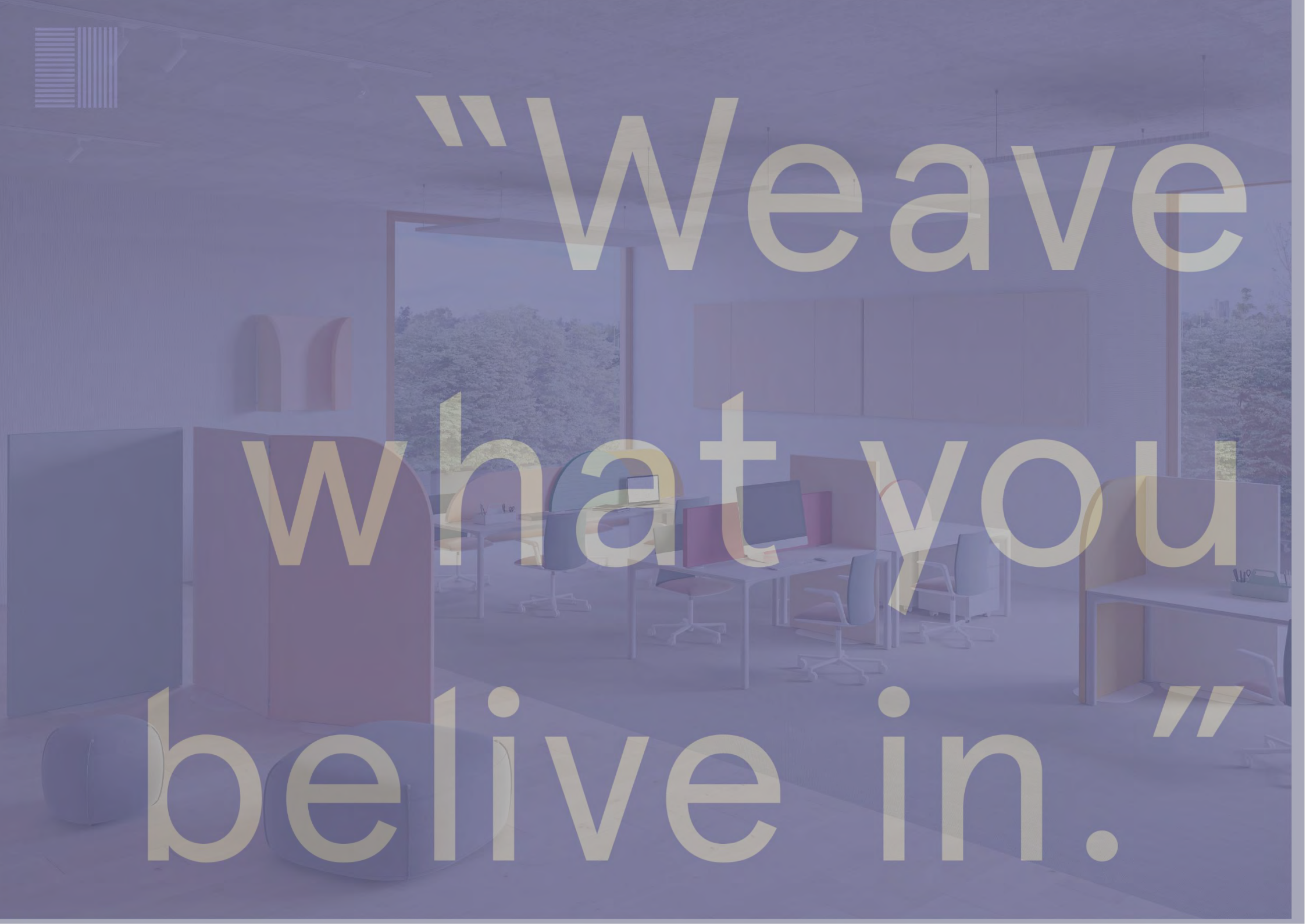

Textile solutions for architecture

vertisol
vertisolacoustics



“Weave
what you
believe in.”

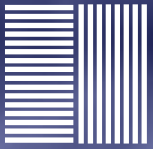

40 años de pasión como tejedores/

vertisol es una empresa fabricante de tejidos técnicos para revestimientos vinílicos para suelo y pared, tapicería, paneles acústicos, alfombras y protección solar.

Constantemente, creamos y desarrollamos múltiples soluciones para estas áreas con un objetivo claro: ofrecer el mayor bienestar, comodidad y salud tanto para las personas como el medio ambiente.

En nuestras fábricas de Galicia y Cataluña, producimos el 100% de nuestros tejidos. Esto nos permite no sólo controlar la calidad de nuestros tejidos durante todo el proceso de fabricación, sino que también nos obliga a mejorar e innovar constantemente en el desarrollo de nuevos productos.

Sostenibilidad, rendimiento, diseño y comodidad son los principales objetivos por los que trabajamos en **vertisol**, desarrollando tejidos para las aplicaciones antes mencionadas, ya sea para uso Contract o residencial.



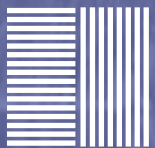

Nos preocupamos

Producto diseñado y fabricado en Europa.



Instalación y mantenimiento

Nos preocupamos de asesorar y proporcionar toda la información necesaria a los instaladores y equipos de limpieza para una óptima colocación y mantenimiento.



Un producto respetuoso

Nos preocupamos por asegurar que las materias primas que empleamos para fabricar el hilo cumplan con las estrictas normas europeas que regulan el uso de productos químicos susceptibles de afectar negativamente a la salud de las personas o que puedan causar deterioro medioambiental.

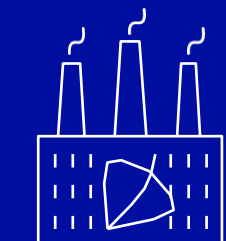

Proceso

Nos preocupamos de que la calidad de los distintos procesos de fabricación, que se llevan a cabo íntegramente en nuestras factorías, sea compatible con las exigencias que el mercado reclama a nuestro producto final: máxima longevidad y resistencia al uso.



Protección

Nos preocupamos por el bienestar de los usuarios. Por eso aplicamos tratamientos específicos que confieren a los tejidos propiedades tales como protección contra ácaros y bacterias, resistencia al fuego, a la intemperie y a la luz y facilidad de limpieza.



Aliviar, mitigar, hacer más llevadero, atenuar/

En **vertisol** nos preocupamos de la reducción de ruido para que puedas concentrarte en tus ideas. Durante más de 40 años en **vertisol** hemos diseñado, producido y comercializado tejidos técnicos para diversos ámbitos del sector contract. Nuestra determinación por crear entornos más sostenibles, acogedores y saludables, junto con las óptimas prestaciones que ofrecen nuestros tejidos, nos han impulsado a desarrollar los paneles acústicos.



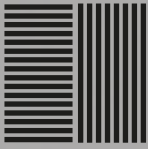

Class A

Curva de absorción acústica **vertisolacoustics**

Coefficiente alfa (α_w): 0,95 → **Clase A**

NRC (Coeficiente de Reducción de Ruido): 0,90

El ruido provocado por la actividad humana es contaminante y puede producir estrés, irritabilidad, aumento de la fatiga y pérdida de concentración.

La protección acústica es una materia esencial para garantizar entornos adecuados para el bienestar físico y emocional de las personas. Los paneles **vertisolacoustics** contribuyen de un modo notable a reducir la contaminación acústica, especialmente en espacios diáfanos asociados generalmente a la actividad pública.

vertisolacoustics

Absorción
acústica.



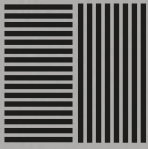

¿Por qué vertisolacoustics?

1. Paneles con absorción acústica clase A
2. Fácil de instalar en paredes o suspendido del techo
3. Muy fácil de limpiar, pudiendo hacerlo con un paño húmedo con agua y jabón
4. Alta resistencia a la abrasión y al roce, lo que lo convierte en un producto muy duradero
5. Antiácaros
6. Retardante de fuego
7. Compuesto de materiales reciclados y reciclables
8. Aporta puntos para la obtención de acreditaciones LEED en edificación sostenible
9. No contiene fibra de vidrio
10. Producto libre de ftalatos
11. No desprende olores desagradables ni COV
12. Disponible en una gran variedad de colores
13. El tejido de los paneles vertisolacoustics es imprimible
14. Fácil de adaptar en interruptores y enchufes
15. Producto fabricado íntegramente en la UE.

vertisolacoustics

Absorción
acústica.

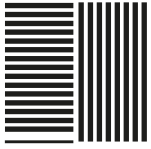

Nuestra determinación por crear entornos más acogedores y saludables para las personas, así como las excelentes propiedades acústicas que ofrecen nuestros tejidos, nos han impulsado a desarrollar los paneles acústicos **vertisolacoustics Bloc**. Su perfil sutil y la resistencia a de los tejidos **vertisol** permiten mejorar la calidad acústica del espacio sin invadirlo. Bloc puede instalarse como un único panel o como una composición, tanto en pared como en techo. Las distintas formas, tamaños y colores pueden combinarse entre sí generando diseños únicos.

vertisolacoustics

Bloc
by **vertisolstudio**



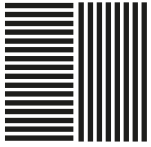

vertisolstudio es un equipo de diseñadores con una larga experiencia en el campo de los tejidos técnicos. A través de nuestro despacho creamos nuevas colecciones y ponemos en valor la relación entre innovación y diseño. Además, colaboramos estrechamente con diseñadores externos para hacer realidad sus ideas aportando nuestro knowhow sobre el material y los procesos.

vertisolacoustics

Bloc
by **vertisolstudio**

**Bloc Baffles
Rectangle**

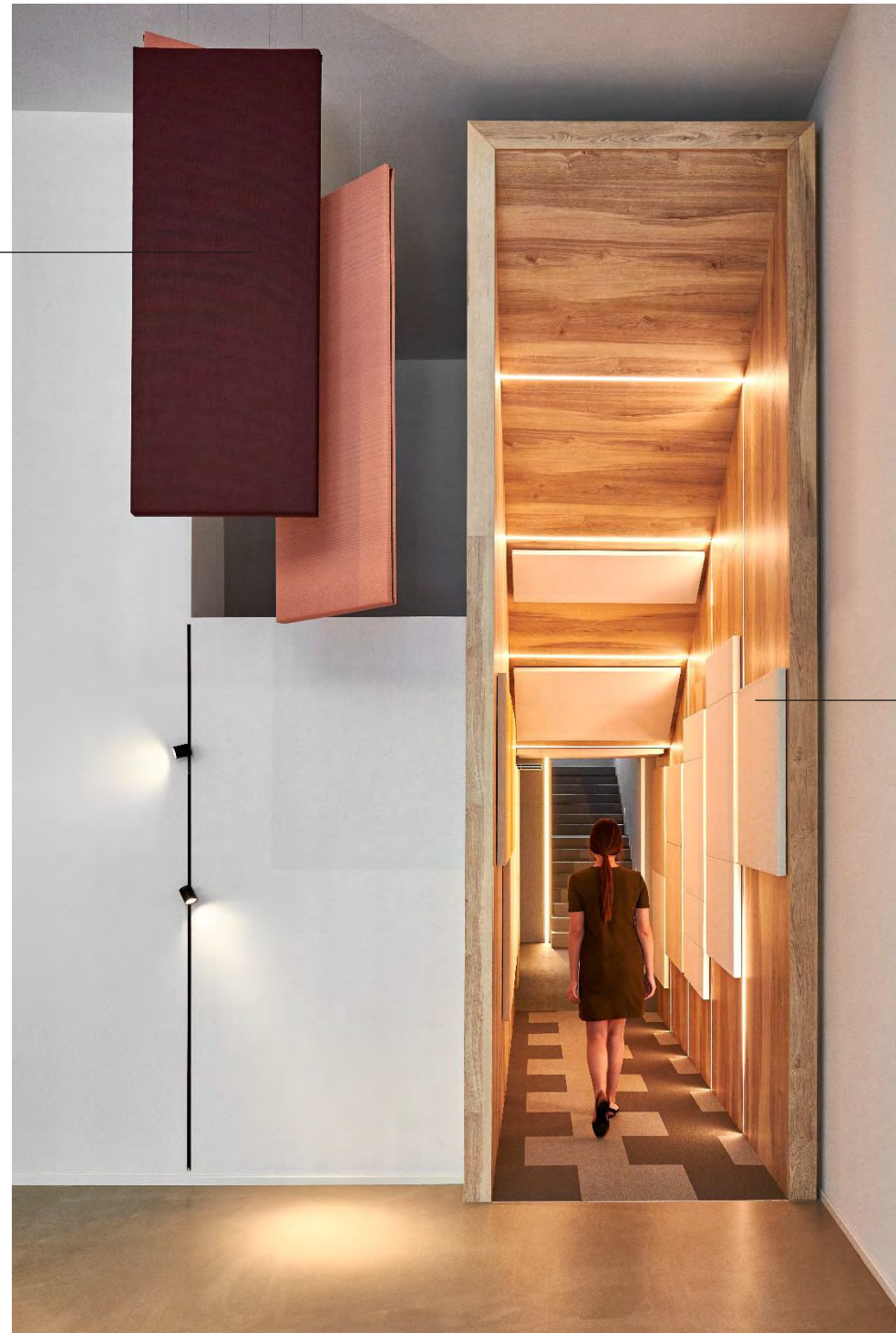

**Bloc
Square
Rectangle**

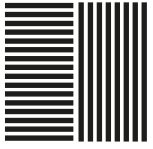

vertisolacoustics



Bloc
by vertisolstudio

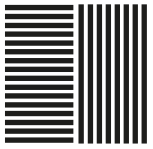

Triangle

Side: 60 cm
60x52 cm

Side: 120 cm
120x104 cm

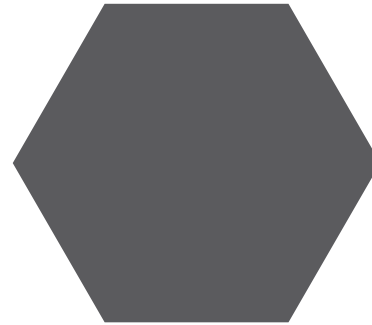

Hexagon

Side: 60 cm
120x104 cm



Square

60x60 cm

120x120 cm



Rectangle

120x60 cm

180x60 cm

240x60 cm



Custom shape

Customizable shapes*
60°, 90° y 120°

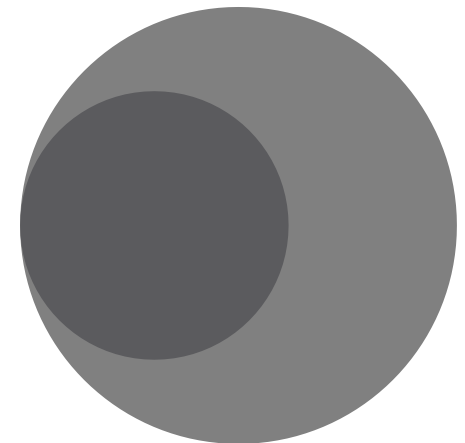

Circle

Ø 80 cm

Ø 100 cm

Ø 120 cm

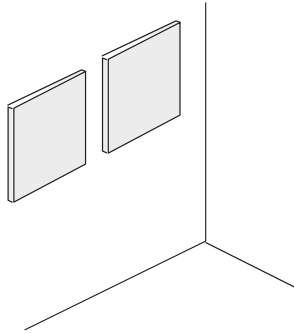
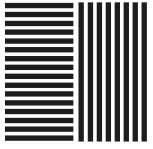

Wall Mounted Panels

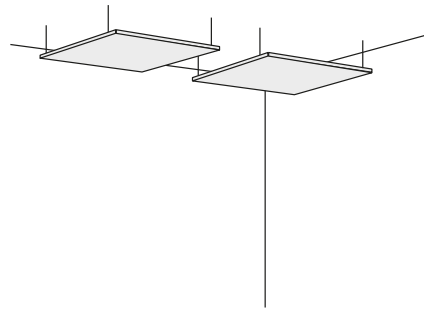

Suspended Panels

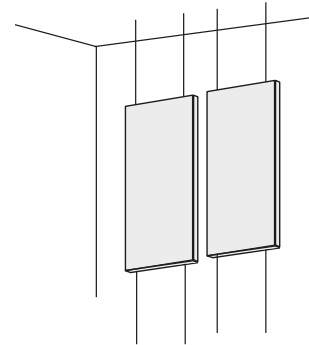

Partition Panels

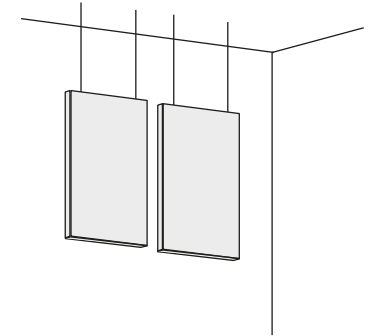

Baffles

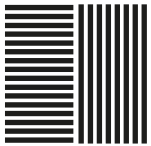

Presencia. De proporciones imponentes y con un aspecto es cultural. **vertisolacoustics Tacet**, diseñado por Monica Armani Studio, no pasa desapercibido. Con formas elegantes y grandes dimensiones, Tacet, no sólo mejora la calidad acústica del espacio, sino que también lo viste de arte y se torna protagonista de este mismo.



Delta Selection
ADI Awards 2022

vertisolacoustics

Tacet
by **Monica Armani**

vertisolacoustics
Tacet Sole



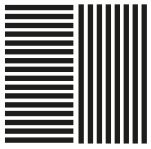

La arquitecta y diseñadora Monica Armani nació en Trento. En sus proyectos, la estética formal, la innovación y la ingeniería dan vida a un estilo único y reconocible, caracterizado por una conexión continua entre el diseño industrial, la arquitectura y la decoración de interiores: una combinación que produce un uso inesperado del espacio, con soluciones técnicas innovadoras y específicas.

Designers

Tacet
by **Monica Armani**



Tacet
Rettangolo

vídeo 

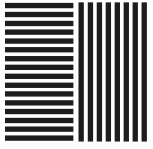

vertisolacoustics

Tacet
by **Monica Armani**

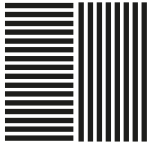

vertisolacoustics

Tacet
by **Monica Armani**

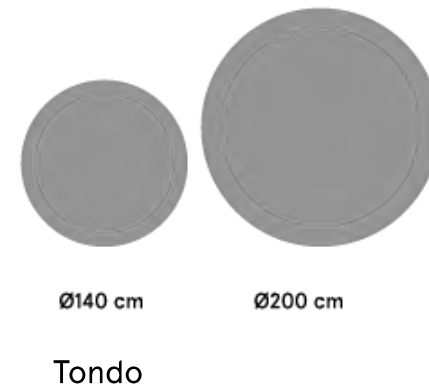
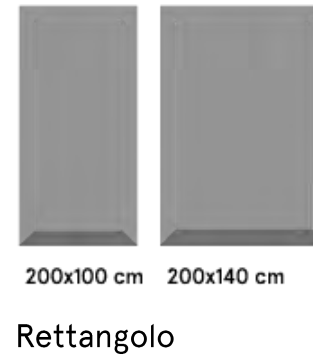
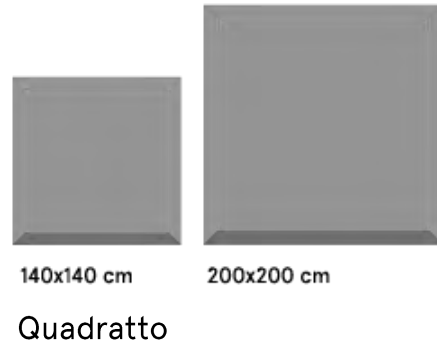

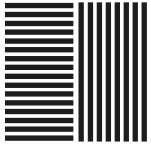

Plec by Odosdesign es un producto duradero, cuya solidez y polivalencia permite realizar múltiples funciones además de la separación de espacios. Con el sistema de paneles acústicos PLEC buscamos ayudar a la compartimentación flexible de ambientes mejorando al mismo tiempo su calidad y confort acústico.

Plec by Odosdesign mejora la acústica de las reuniones y ayuda a personalizar mejor los espacios.



vertisolacoustics

Plec
by odosdesign

vertisolacoustics
Plec Wall



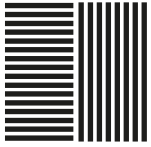

Odosdesign es una agencia de diseño de producto end-to-end centrada en el diseño de producto y la estrategia visual, fundada en 2005 y dirigida actualmente por Ana Segovia y Luis Calabuig, apoyados por un consolidado equipo creativo. La agencia destaca por su carácter multidisciplinar y por su visión integral del diseño para empresas e instituciones.

Designers

Plec
by odosdesign

**Plec
Wall**

**Plec
Divider**

**Plec
Desk**

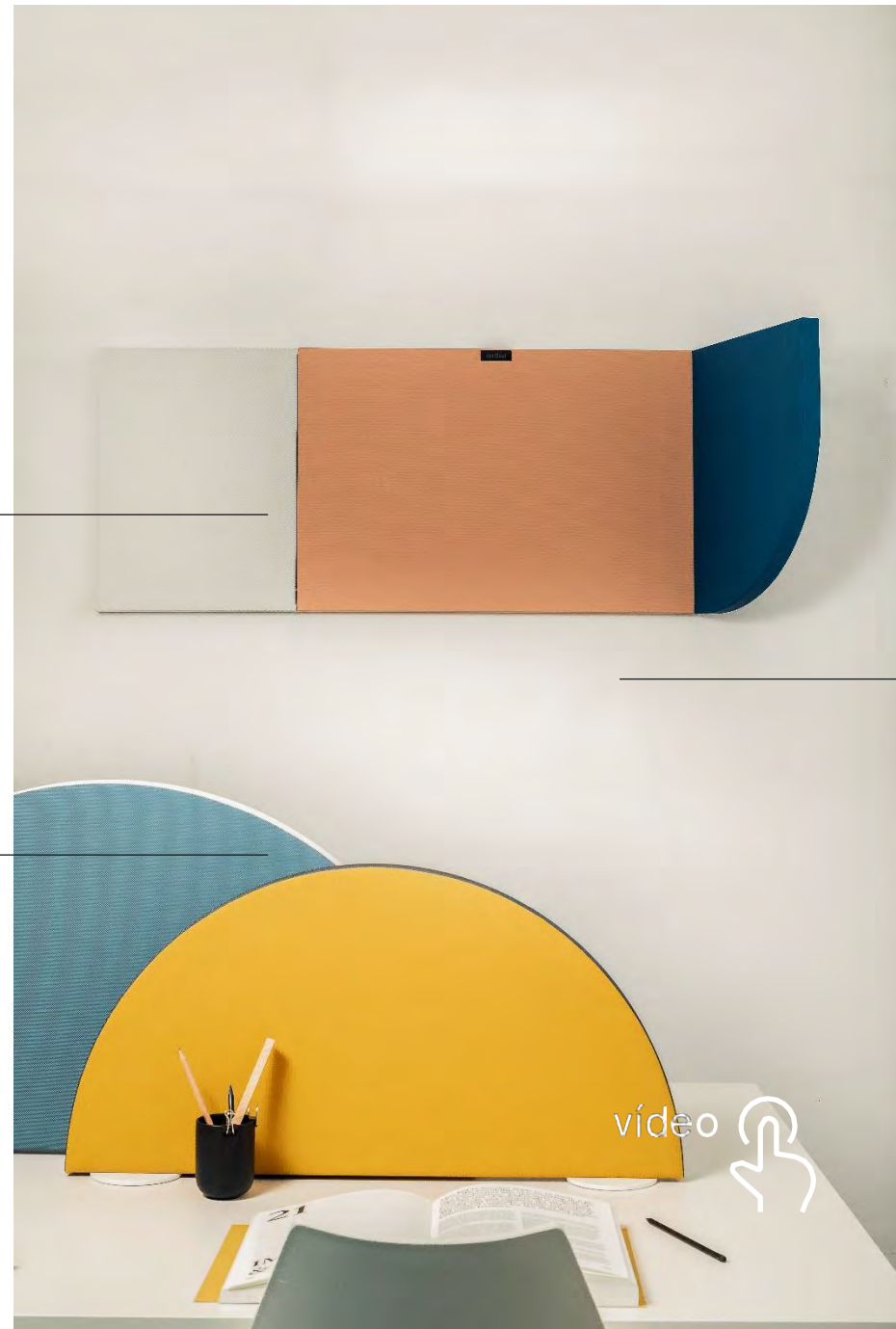

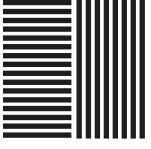

vertisolacoustics



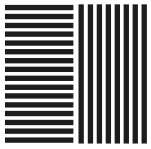

Desk

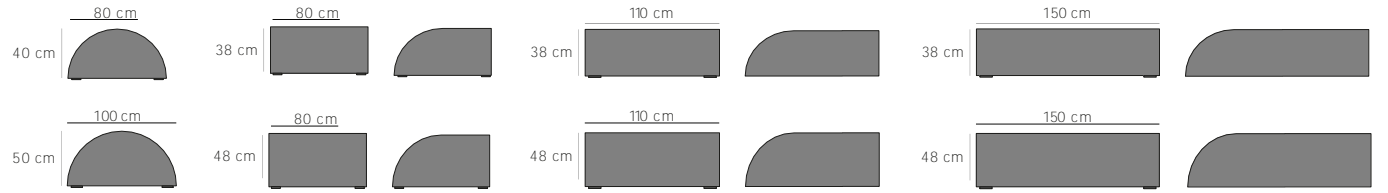

Divider

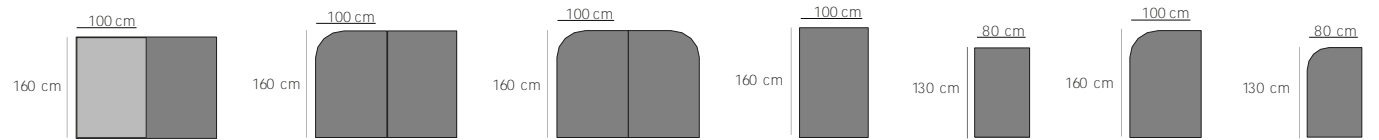

Wall

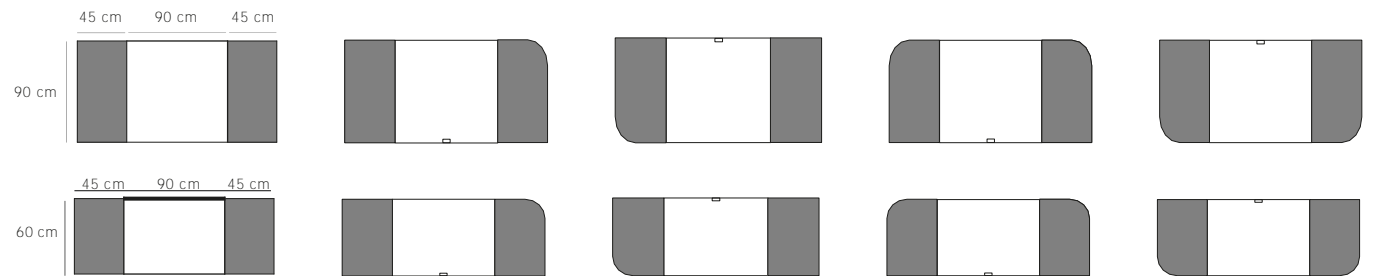

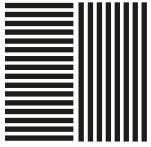

El tejido Essential es el elemento clave del conjunto de materiales que componen nuestros paneles acústicos **vertisolacoustics**, ayudando con su especial estructura a conseguir unos extraordinarios resultados de atenuación del ruido.

Technical info

Essential

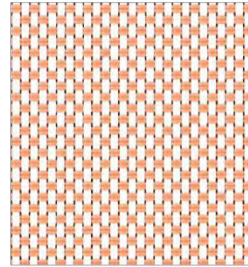

Essential White Nude

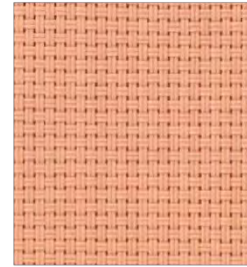

Essential Nude



Essential Brick

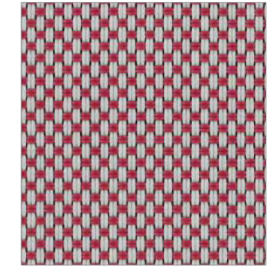

Essential Pearl Brick



Essential White

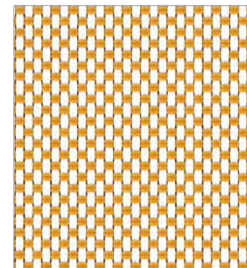

Essential White Ochre

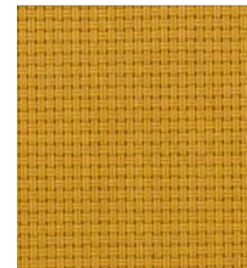

Essential Ochre



Essential Dark Olive



Essential Pearl Grey-Green

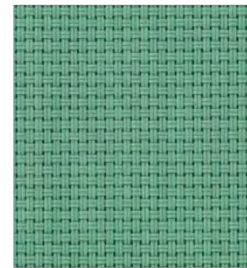

Essential Grey-Green

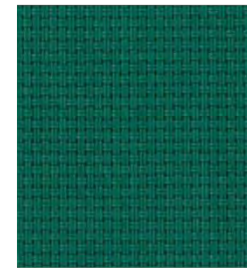

Essential Pine

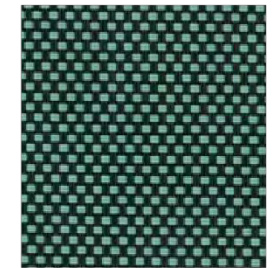

Essential Ebony Grey-Green



Essential Pearl Grey-Blue

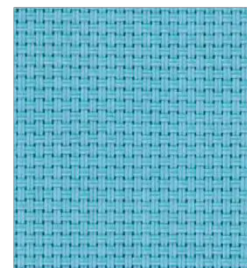

Essential Grey-Blue



Essential Petrol



Essential Ebony Petrol

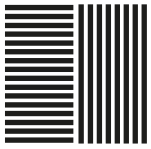

Essential incorpora el ADN inherente a nuestro oficio de tejedores y se convierte en el protagonista indiscutible de las múltiples variantes de formas y colores que **vertisolacoustics** te ofrece.

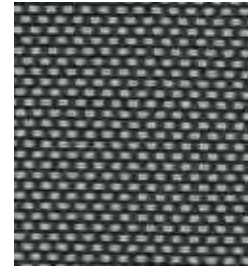

Essential Marengo Pebble

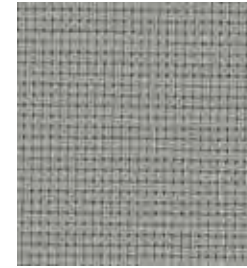

Essential Pebble



Essential White Cinder

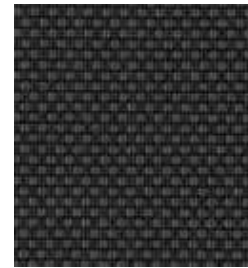

Essential Ebony Bronze



Essential Ebony



Essential Ebony Grey

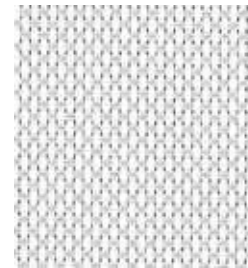

Essential White Pearl

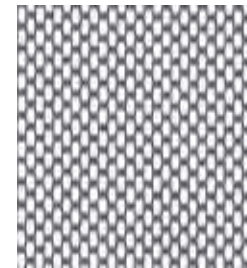

Essential White Grey

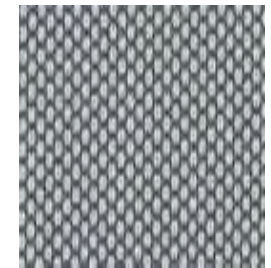

Essential Pearl Grey

Technical info

Essential

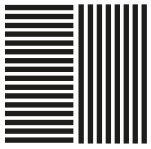

El estudio holandés RAW COLOR ha diseñado y desarrollado con **vertisol** una colección de tejidos que explora las posibilidades del color y los límites de la tejeduría. La propuesta de RAW COLOR presenta dos diseños que juegan con la intención entre los distintos hilos de colores, generando un nuevo imaginario de tejidos con efectos de degradado en rapports imposibles y renovando el concepto de los tejidos a rayas al jugar con el ritmo.

Technical info

Raw Color



Density Ochre



Density MT Ochre

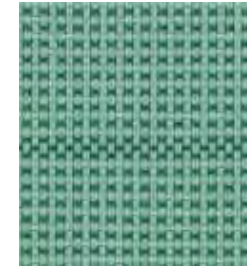

Density Pine

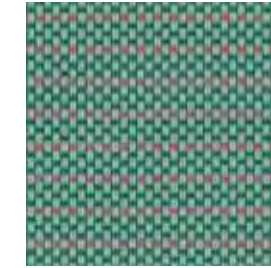

Density MT Pine

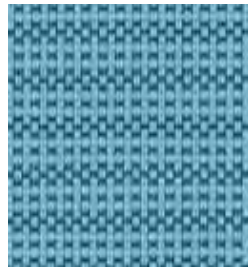

Density Petrol



Density MT Petrol

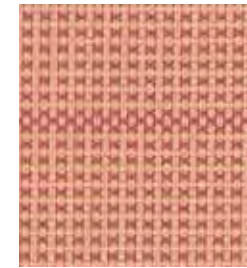

Density Brick



Density MT Brick

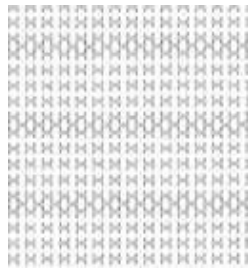

Density White

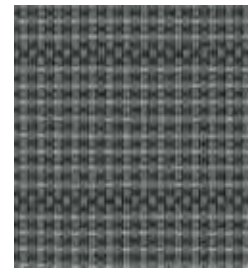

Density Slate



Hatching White

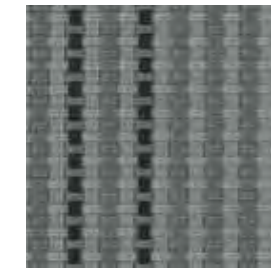

Hatching Slate

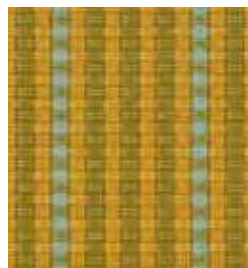

Hatching Ochre



Hatching Petrol

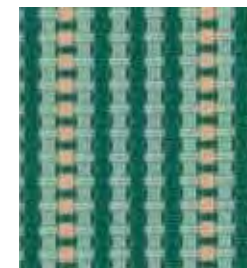

Hatching Pine



Hatching Brick

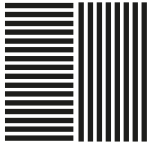

Technical info

Ethereal

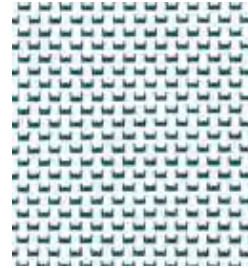

Ethereal Folk
White Petrol

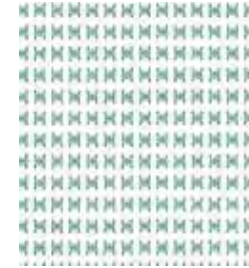

Ethereal Spot
White Grey-Green

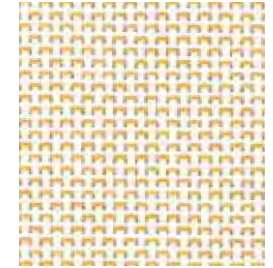

Ethereal Folk
White Ochre

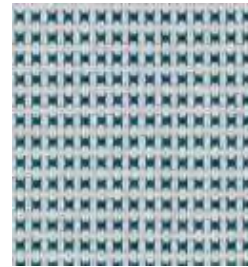

Ethereal Spot
Pearl Petrol



Ethereal Spot
Ebony Grey-Green

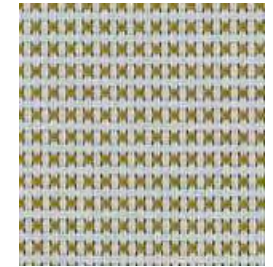

Ethereal Spot
Pearl Olive



Ethereal Spot
Ebony Grey-Blue

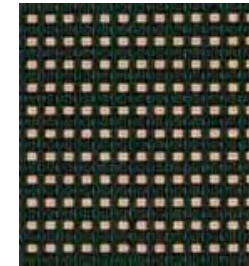

Ethereal Spot
Ebony Nude



Ethereal Spot
Ebony Brick

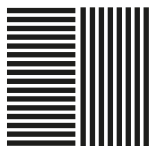

Dentro del proyecto Antonyo Marest x **vertisol**, el artista ha creado una serie de lienzos para **vertisolacoustics** Bloc. Influído por el Art Deco, se trata de abstracciones sobre la naturaleza, la radiación de los rayos de luz y las ondas.

4 diseños em serie abierta ceñidos a formato fijo e impresión digital sobre papel **vertisolacoustics**:

SoReady - 120x120 cm

Above Me - 120x60 cm

Pulse - 60x60 un
circular

Holy Love - Circular de 120 cm

Destacan por su origen en la obra pictórica en caballete desarrollada por Antonyo Marest y que introduce en su dinámica los trazos de neón y elemntos referenciales como el jarrón alegorizando la funcionalidad en el diseño.



So Ready 120x120cm

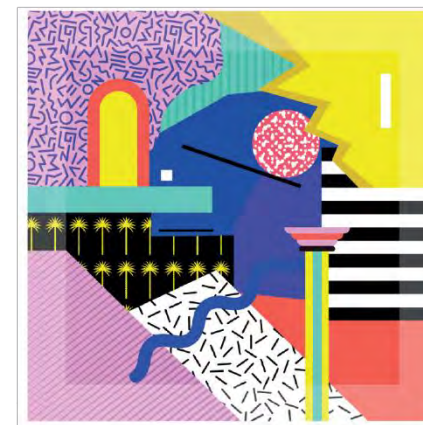

Pulse 60x60 cm



Above Me 60x120cm

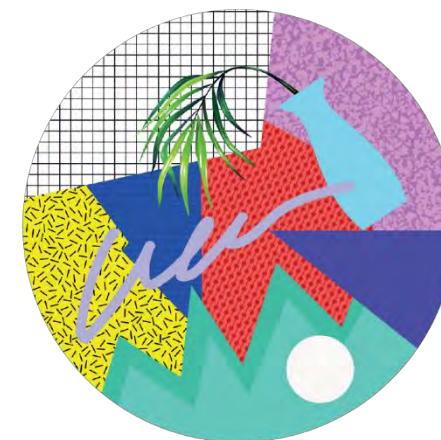

Holy Love D120cm

Technical info

Antonyo Marest

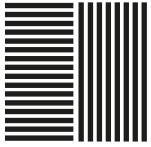

Antonio Marest, nacido y criado en Alicante, España, en 1987, es un artista multidisciplinar internacional altamente influido por la arquitectura, de donde surge su predilección por la abstracción y la geometría. Con referencias como el movimiento Memphis, el expresionismo abstracto o el pop, Marest ha creado un estilo propio basado en la textura, la geometría y la armonía lineal.

Designers

Diseño, Arquitectura y Arte



Holy Love

vídeo



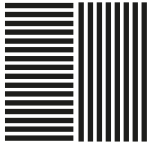

4 patrones en serie abierta que Antonio Marest ha creado en exclusiva para **vertisol**. Adaptables a cualquier formato, los diseños recorren la transversalidad de conceptos presentes en el universo del artista.

Technical info

Antonio Marest

Batalla de Jericó



Black

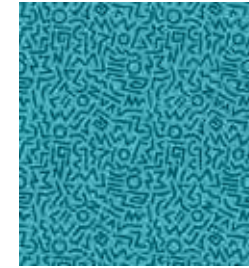

Electric Blue

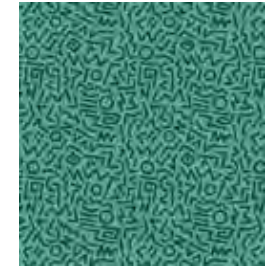

Pine

Marest



Grey



Nude

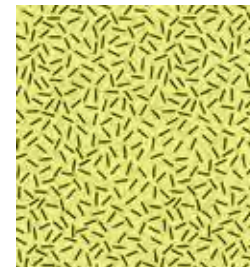

Yellow



Electric Blue



Pine

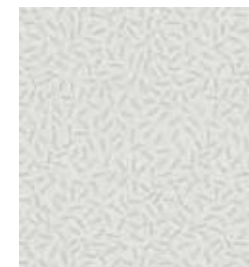

Grey

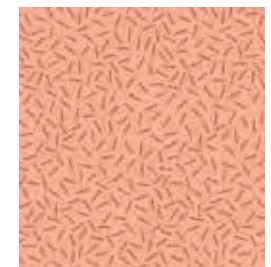

Nude

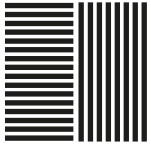

4 patrones en serie abierta que Antonio Marest ha creado en exclusiva para **vertisol**. Adaptables a cualquier formato, los diseños recorren la transversalidad de conceptos presentes en el universo del artista.

Technical info

Antonio Marest

Subway

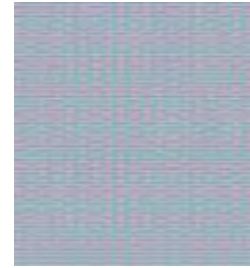

River

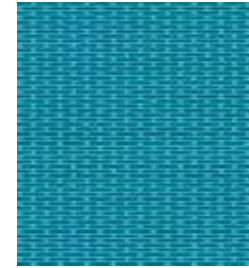

Electric Blue



Pine

Sao Paulo



Sand

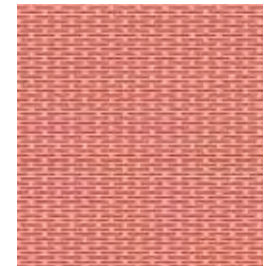

Nude

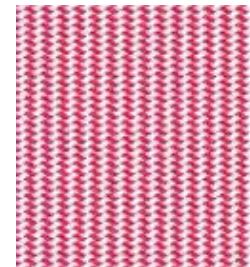

Brick

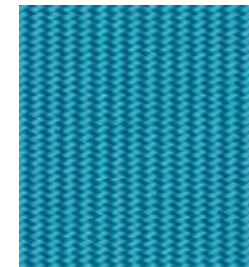

Electric Blue

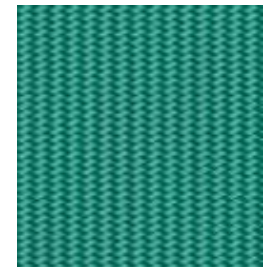

Pine



Grey

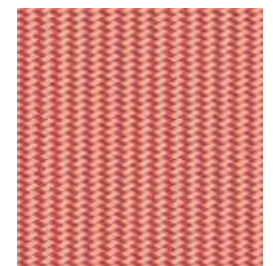

Nude

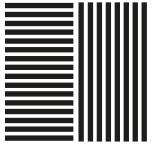

Technical info

COMPOSER



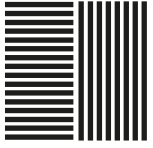

Certificates and characteristics



Certificado ISO 9001



Certificado ISO 14001



Certificado
contra incendios



Marcado CE



Producción Europea



Libre de ftalatos



Certificado HP



Certificado acoustics

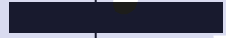

Projects

vertisol

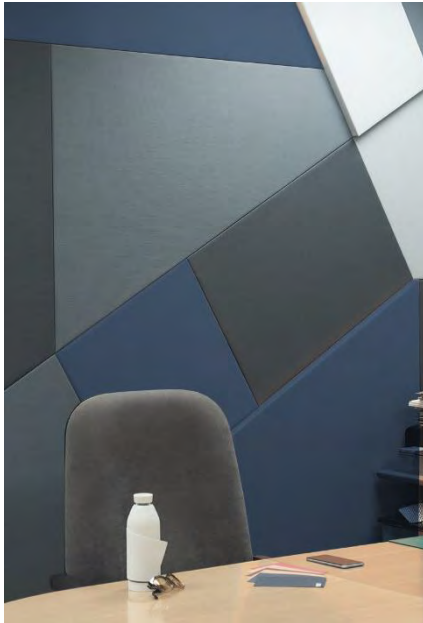
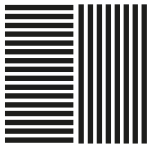

Oficinas **vertisol**, Barcelona, España - Bloc



Showroom **Actiu**, Madrid, España - Bloc



Stand **Actiu Orgatec** - Bloc

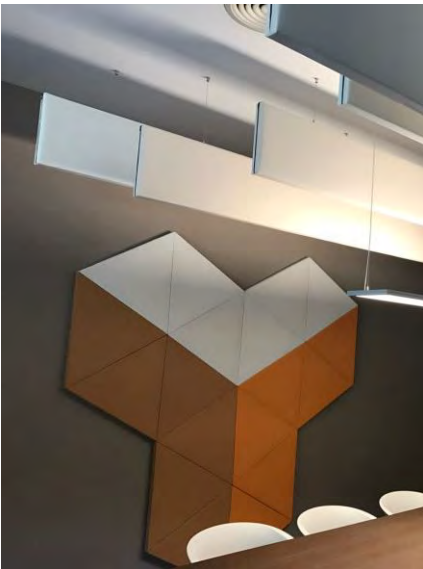

Oficinas **Servitec**, Barcelona, España - Bloc



Stand **Actiu Orgatec** - Bloc



Oficinas **Fundació Josep Carreras**, Barcelona, España - Bloc

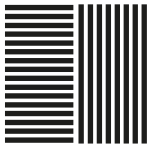

Oficinas Giscom Real Slate, Girona, España - Bloc



Showroom Actiu, Madrid, España - Bloc

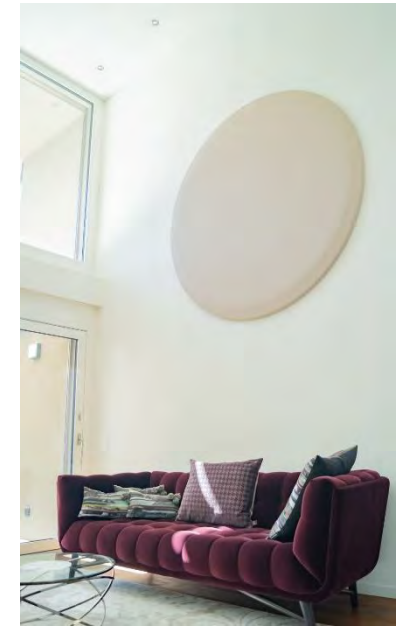

Private house, Zurich, Suiza - Tacet



Oficinas Servei d'Ocupació de Catalunya, Barcelona, España - Bloc



Banco Interamericano de Desarrollo, Ciudad de Panamá, Panamá - Bloc

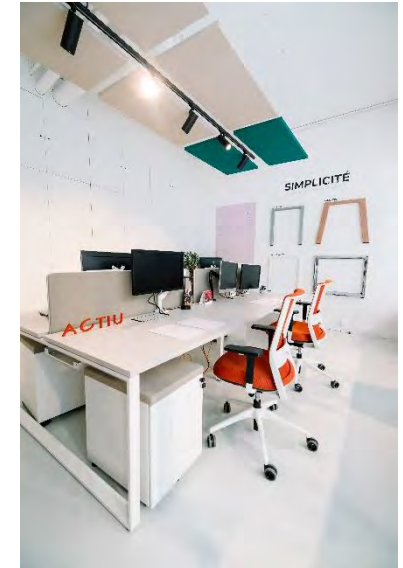

Showroom Actiu, Paris, Francia - Bloc

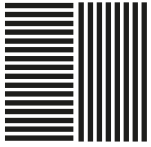

Our customers

lebom



//ABANCA



NOKIA



Dezigual®



Calvin Klein



INDITEX

MANGO



omnium HOTEL



MARINA PORT VELL
BARCELONA



vertisol