

MetalScreen

CIELOS Y REVESTIMIENTOS INTERIORES

HunterDouglas 
Architectural

HunterDouglas 
Architectural

MetalScreen

CIELOS Y REVESTIMIENTOS INTERIORES

La línea de productos MetalScreen está compuesta por mallas de metal desplegado, que a diferencia de las mallas electro soldadas o tejidas, se fabrican a partir de una sola plancha. Es un elemento monolítico y uniforme que puede fabricarse en diferentes espesores, materialidades, aberturas, texturas y colores, proporcionando una infinita gama de productos para diferentes aplicaciones, como cielos, fachadas o revestimientos interiores lo que lo presenta como un producto de gran versatilidad y flexibilidad.

Las diversas geometrías de rombos desplegados pequeños, son ideales para aplicaciones de cielos registrables y al ser combinadas con telas acústicas y otros materiales absorbentes, proporciona un excelente performance acústico.

Al ser un elemento que se fabrica a partir de una sola plancha o bobina, incorporando tecnología propia de Hunter Douglas, es posible su plegado o conformado, resultando un elemento muy versátil y de diseño customizable.

En aplicaciones en fachadas, resulta ser un elemento de control solar muy eficiente permitiendo una elevada permeabilidad visual con el exterior.

Este producto es especialmente recomendado para obras que buscan un carácter industrial donde quedan los ductos a la vista, espacios de ambientes colaborativos o bien elementos que necesiten una fácil mantención y registrabilidad. Además de la aplicación en espacios que requieren ventilación y el paso del aire como en estacionamientos y áreas de tránsito abierto.





Bandeja Tile Especial

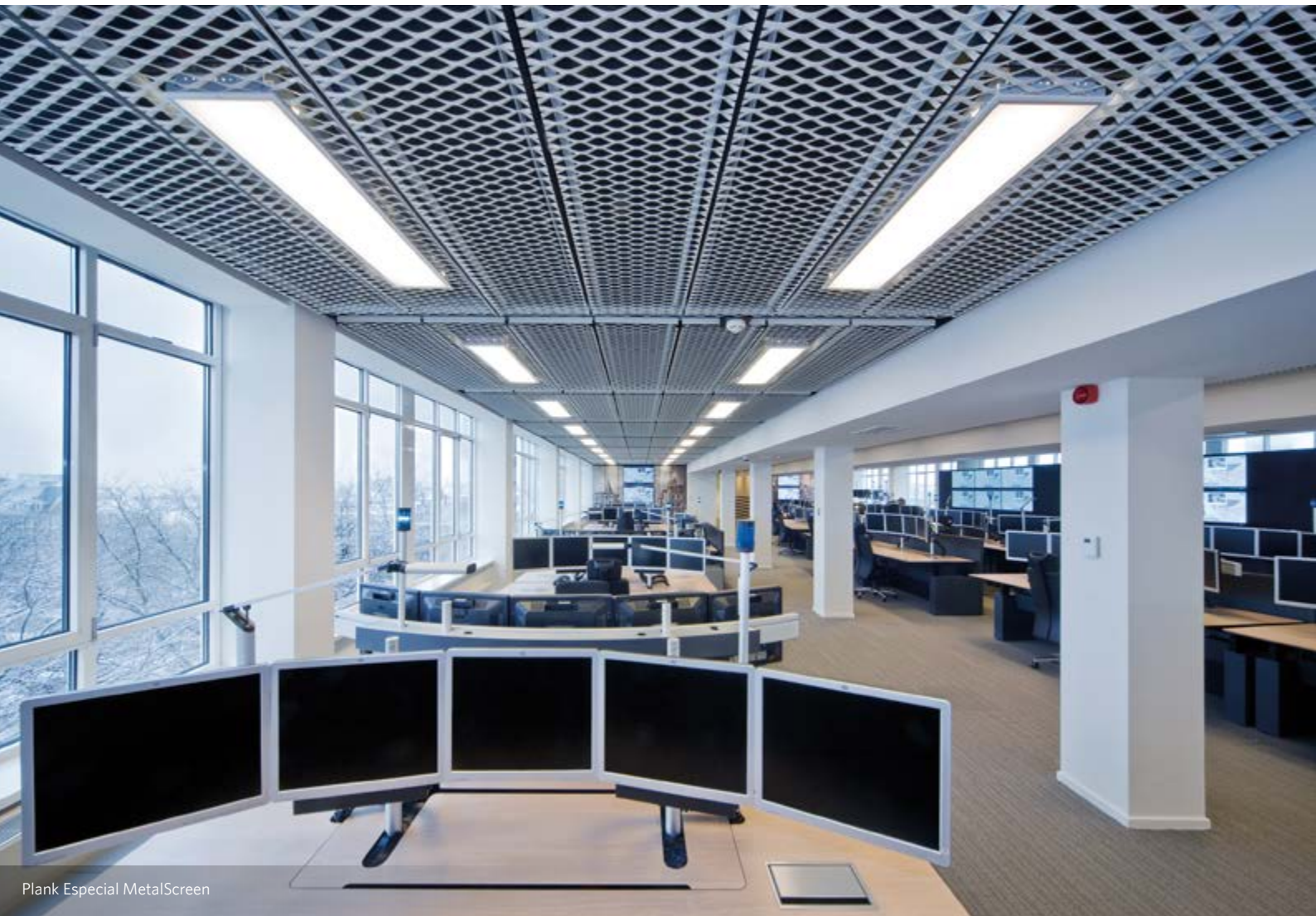

Plank Especial MetalScreen



Plank XL MetalScreen



Plank XL MetalScreen



Bandeja Tile Especial MetalScreen



Bandeja Tile Especial MetalScreen





Plank XL MetalScreen

CIELOS METALSCREEN

DISEÑO E INSPIRACIÓN

Los cielos MetalScreen tienen un diseño contemporáneo que aporta un carácter industrial en los diferentes espacios en los que se instale. Están hechos con un material altamente versátil, fácil de personalizar variando tipos de diseños, su disposición, la iluminación y el color.

Las luminarias sobre estos cielos crean patrones de iluminación y efectos de sombra.



Bandeja Tile 2 x 4" MetalScreen



Bandeja Tile 2 x 4" MetalScreen

CARACTERÍSTICAS

RENDIMIENTO ACÚSTICO

Los paneles MetalScreen se fabrican a través de un proceso de corte y estiramiento del metal, lo que los hace tener un alto porcentaje de área abierta. Este proceso no produce desecho de material lo que lo hace ser un producto más sustentable que los paneles perforados.

Los porcentajes de área abierta varían dependiendo de la trama de la malla a utilizar y si el objetivo es reducir la reverberancia en el recinto, se recomienda colocar material absorbente por la trasera de los paneles. Con esta configuración es posible alcanzar índices de absorción acústica cercanos al valor 1 (valor máximo de absorción de un material), llegando a obtener una calificación del tipo A de acuerdo a la norma EN ISO 11654 y como extremadamente absorbente según la norma VDI 3755/2000. Estos paneles se pueden utilizar en aplicaciones de cielos y revestimientos, logrando aumentar el confort de las personas que habitan los espacios diseñados con este producto.

TRANSPARENCIA

Las bandejas pueden fabricarse con diferentes tipos de malla, que aportan un efecto óptico distinto en caso de que la luz natural o artificial proceda de la cámara. Por ello, es importante reparar en la dirección de la malla metálica. Según el punto desde el que la observemos, la malla parece más o menos abierta, lo cual afecta a la luz que entra a través del material, pero también a la visibilidad de las instalaciones situadas en ese mismo espacio. La transparencia física también puede aprovecharse para la extracción de humo y el uso de aspersores en caso de incendio.

REACCIÓN AL FUEGO

Los cielos MetalScreen de Hunter Douglas están clasificados como incombustibles, por lo que no favorecen los incendios. En los casos en que los techos deben proteger la integridad estructural de un edificio, los cielos de Hunter Douglas ofrecen una gran variedad de soluciones prácticas en materia de resistencia y estabilidad ante el fuego.

GAMA CROMÁTICA

La gama cromática está compuesta por los colores de nuestra carta de pinturas electrostáticas en polvo.

CALIDAD

Con nuestra apuesta por la calidad, garantizamos un proceso de producción, materiales, maquinaria y un producto acabado de primer nivel. La mayor durabilidad de los productos Hunter Douglas se traduce en un ahorro de costos a lo largo de la vida útil del producto, gracias a la mayor duración prevista y a los reducidos costos de mantenimiento. Los procesos de nuestra empresa cuentan con la certificación ISO 9001.











STEPHANIE JANSEN

In 2011 werd de eerste editie van een kunstproject, 'Algemeen meubelen' op straat. Maar ook het zijn de drie meest recente werken in een reeks van te zien in de galerie. Deze reeks bestaat uit drie werken die de relatie tussen de mens en de stad in beeld brengen. Het eerste werk is 'Algemeen meubelen' dat de mens in de stad in beeld brengt. Het tweede werk is 'Algemeen meubelen' dat de mens in de stad in beeld brengt. Het derde werk is 'Algemeen meubelen' dat de mens in de stad in beeld brengt.

JAAP KATER

Jaap Kater is een Nederlandse kunstenaar die zich richt op de relatie tussen de mens en de stad. Zijn werk is vaak abstract en bestaat uit grote formaten. Zijn werk is vaak abstract en bestaat uit grote formaten. Zijn werk is vaak abstract en bestaat uit grote formaten.

KEES MUIZELAAR





Kees Muizelaar is een Nederlandse kunstenaar die zich richt op de relatie tussen de mens en de stad. Zijn werk is vaak abstract en bestaat uit grote formaten. Zijn werk is vaak abstract en bestaat uit grote formaten.

VERONIQUE SCHRAMA

Veronique Schrama is een Nederlandse kunstenaar die zich richt op de relatie tussen de mens en de stad. Zijn werk is vaak abstract en bestaat uit grote formaten. Zijn werk is vaak abstract en bestaat uit grote formaten.

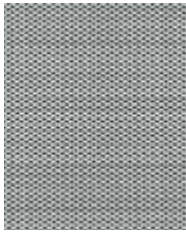

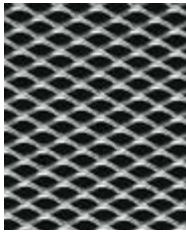
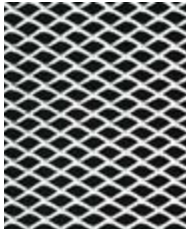
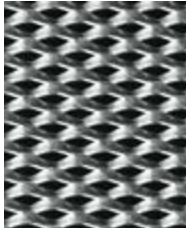
DESCRIPCIÓN TÉCNICA

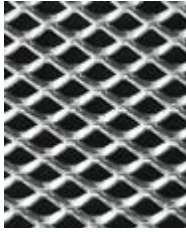
MODELO	TIPO	TRAMA	NOMENCLATURA	A (mm)	B (mm)	C (mm)	E (mm)	% ÁREA ABIERTA APROX.	MATERIAL	PESO (kg/m ²)	TIPO PLEGUE	
1	TOLUCA		FINA	3 x 2 x 0,5 x 0,5	3	2	0,5	0,5	67	ALUZINC	1,3	 DOBLE
										ALUMINIO	0,46	
2	COLÓN		FINA	6 x 3 x 0,7 x 0,5	6	3	0,7	0,5	83	ALUZINC	0,90	
										ALUMINIO	0,32	
3	CALI FINA		FINA	10 x 5 x 1 x 1	10	5	1	1	80	ALUZINC	1,6	
										ALUMINIO	0,55	
4	CALI MEDIA		MEDIA	10 x 5 x 2 x 0,8	10	5	2	0,8	60	ALUZINC	2,56	 SIMPLE
										ALUMINIO	0,87	
5	AREQUIPA		MEDIA	16 x 11 x 3 x 2	16	11	3	2	63	ALUZINC	6	
										ALUMINIO	2,05	

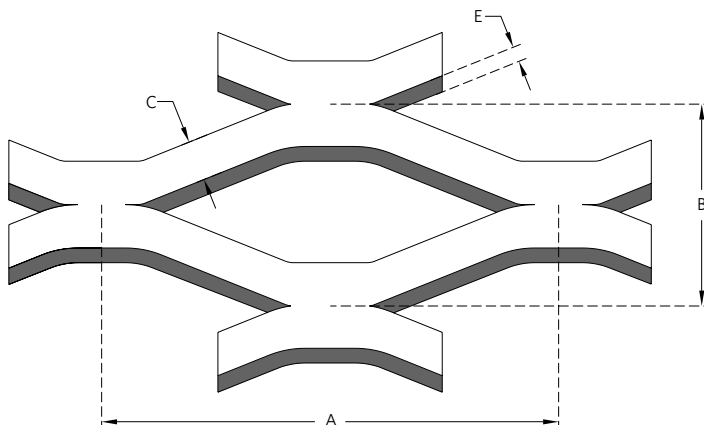

A: Ancho rombo
B: Altura rombo
C: Ancho porción metálica entre rombos
E: Espesor del material

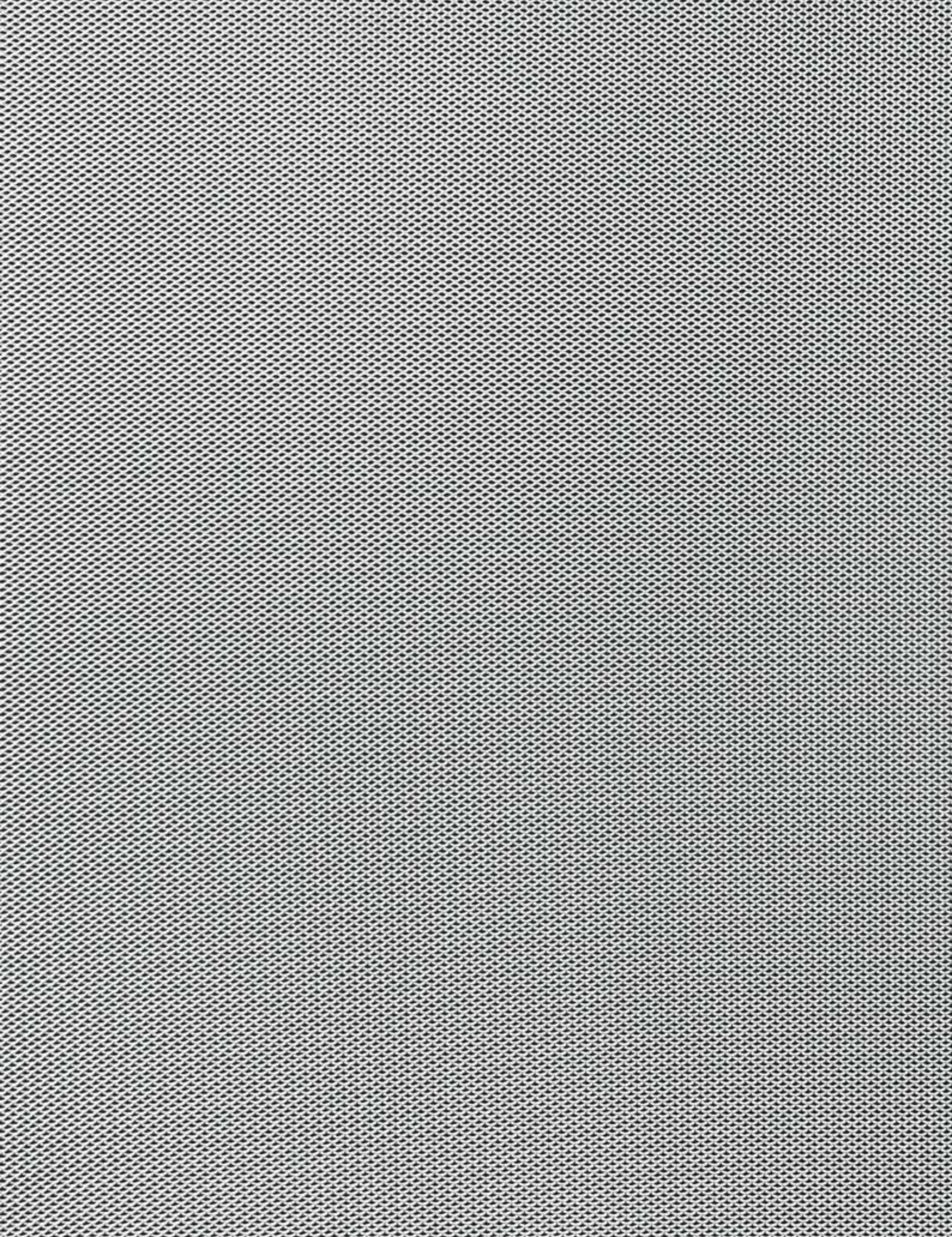

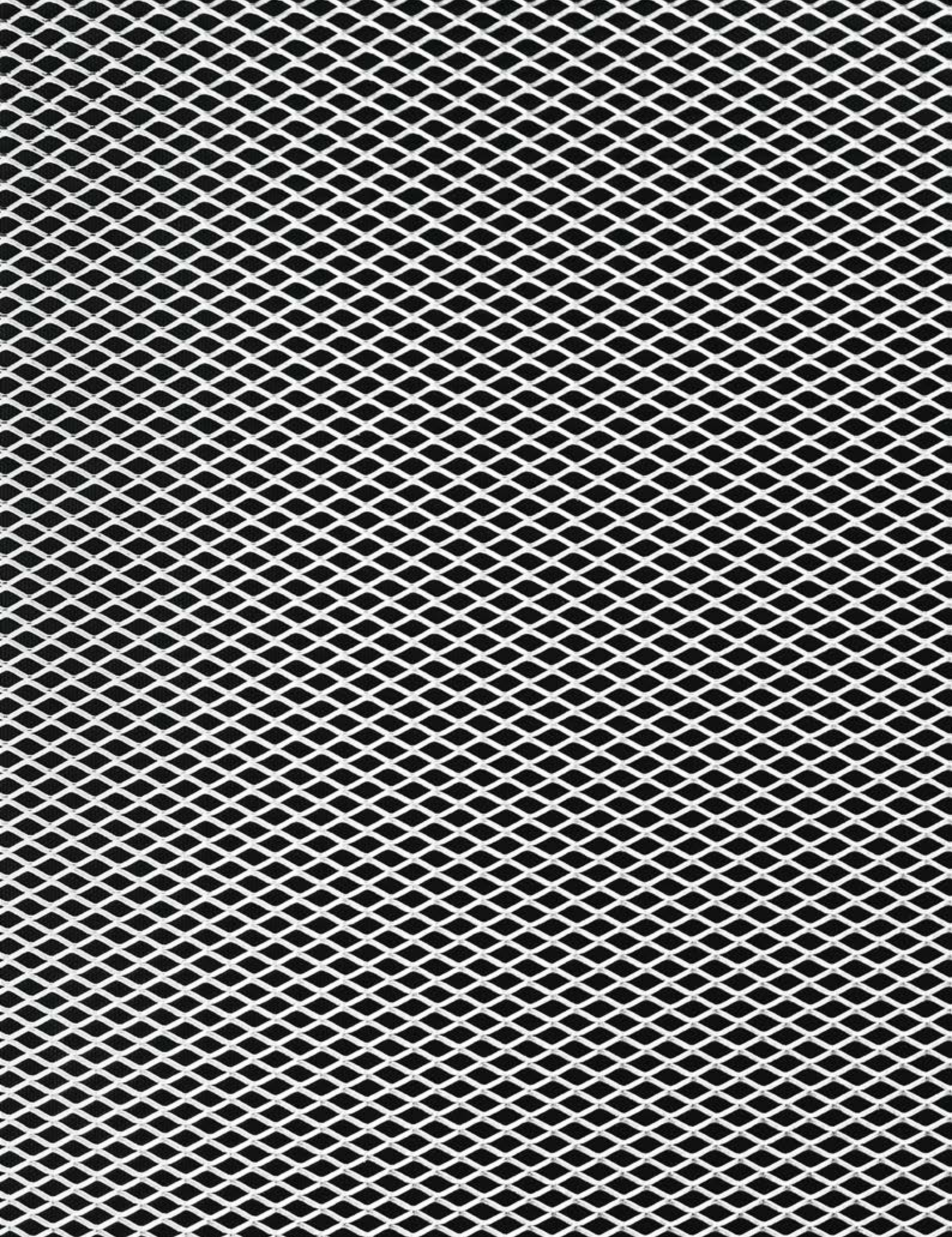

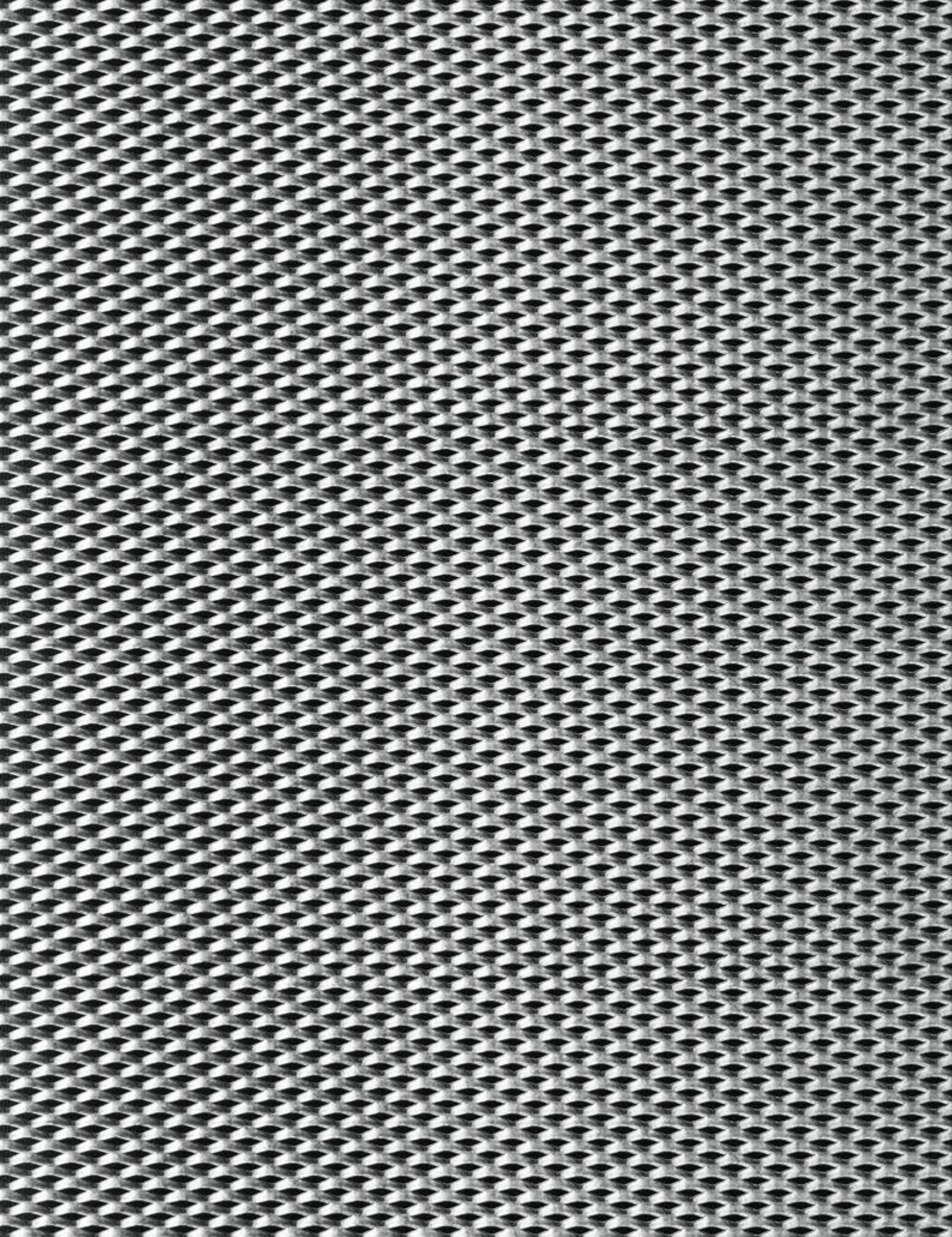

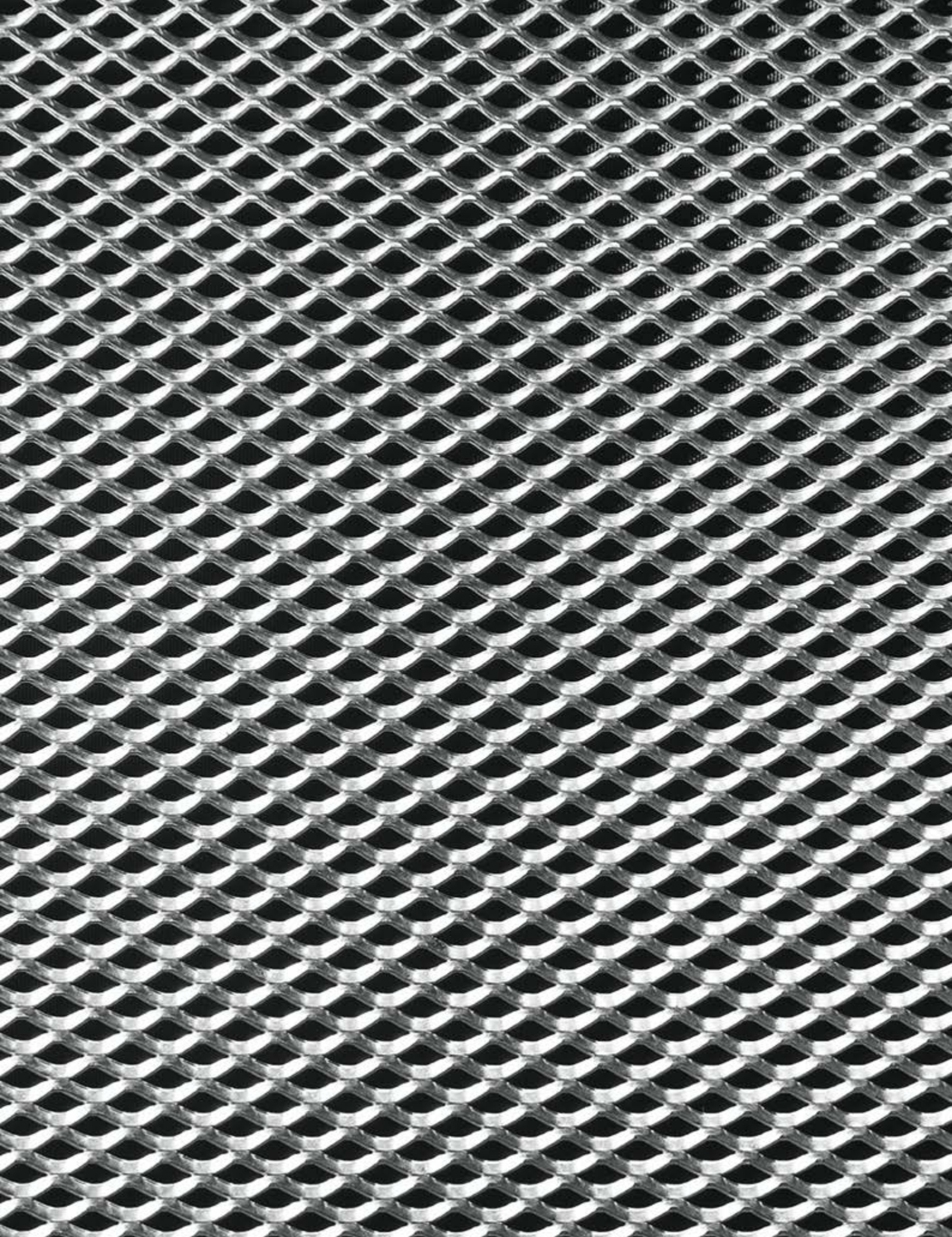

AREQUIPA

Escala 1:1

CIELOS LAY IN 15/16 METALSCREEN

Los cielos Lay In 15/16 MetalScreen son un producto óptimo para zonas donde se requiere de transparencias al pleno. Se utilizan bandejas Tile sobre un sistema de suspensión en base a perfiles grid 15/16 o equivalente.

Este sistema de suspensión queda a la vista, formando una grilla cuadriculada, que además puede ser pre-pintada según carta de colores de Hunter Douglas.

Por otra parte, estos cielos permiten una máxima registrabilidad, gracias a su sencillo sistema de suspensión. Una de las principales ventajas es su durabilidad, ya que con un sencillo programa de limpieza y mantenimiento, este producto será extremadamente duradero.

Es recomendado para reemplazar cielos de placa, sin necesidad de cambiar la perfilería existente. Adicionalmente se puede instalar sobre la bandeja de cielo un pad acústico para proporcionar propiedades de absorción y aislación acústica.

TRAMA	MÓDULO (mm)	TIPO DE MALLA	ESPESOR (mm)	PROCESO	TERMINACIÓN	MATERIAL	PESO Kg/m ²
FINA	2 x 2	CALI FINA 10 x 5 x 1	0,8	ESTAMPADO	ELECTROESTÁTICA POLVO	ALUZINC	1,28
	2 x 4						

Nota: otras materialidades se deben validar con el Departamento de Ingeniería de Hunter Douglas



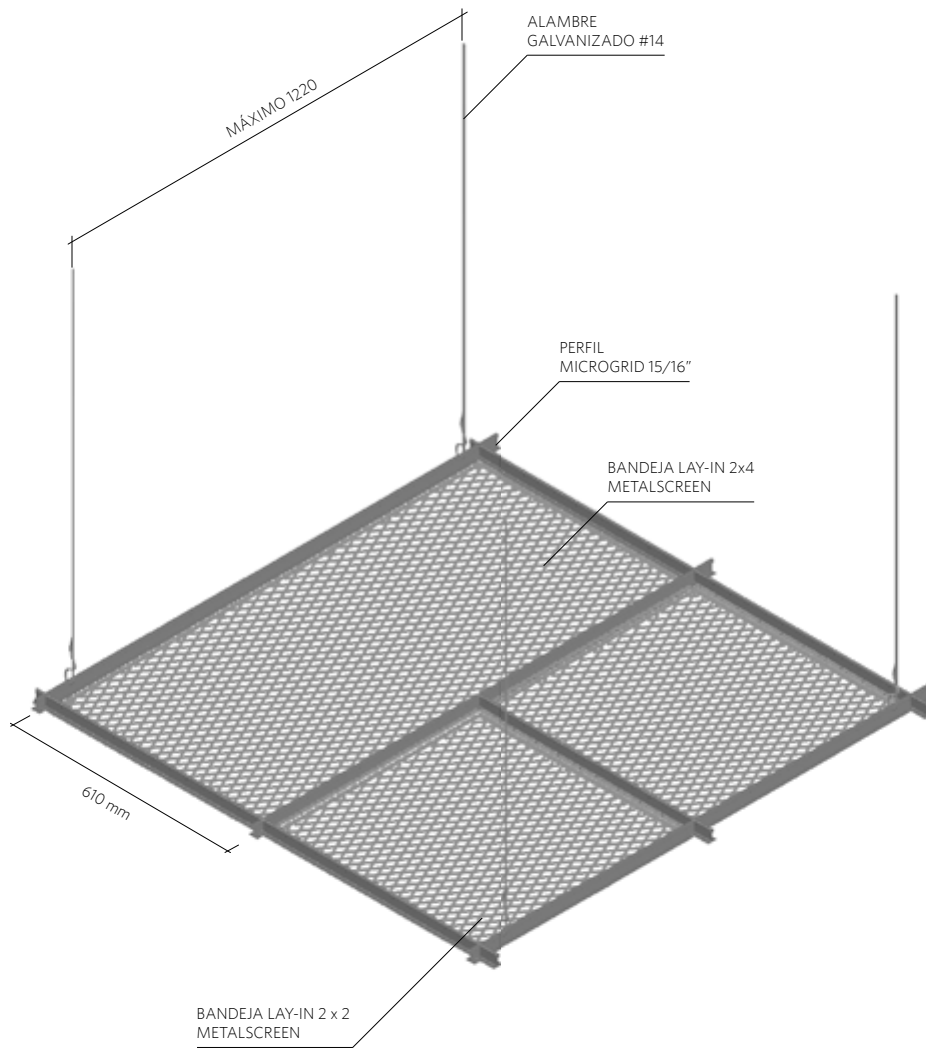

BANDEJA LAY-IN 2 x 2 METALSCREEN

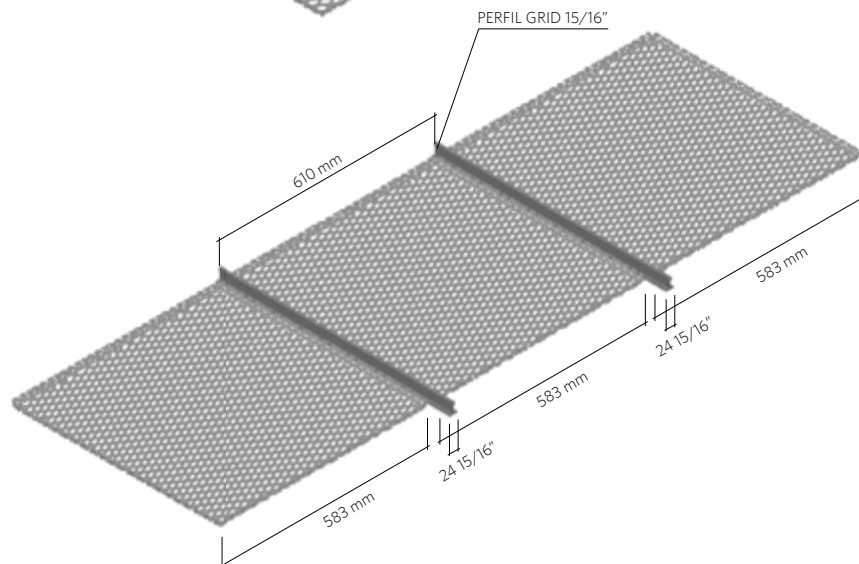
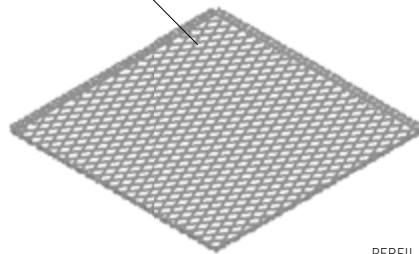



S | 1 | 2 | 3 | 4 | 5





TAQU

Admissions

Horario
Lunes: cerrado
Martes a viernes: 9:00 p.m. - 6:00 p.m.
Sábado: 10:00 a.m. - 6:00 p.m.
Domingo: 10:00 a.m. - 5:00 p.m.

- 1
- 5
- 13
- 24





Plank Especial MetalScreen



Bandeja Tile 2 x 4" MetalScreen



Bandeja Tile Especial MetalScreen

CIELOS HOOK ON - METALSCREEN

Los cielos Hook On - MetalScreen, son un producto modular metálico que proporciona un look monolítico, ideal para aplicaciones en pasillos y también exteriores, ya que, gracias a su perfilera de instalación posee una alta resistencia al viento.

Estos cielos, pueden ser complementados con un pad acústico viledón, lo que proporciona un alto coeficiente de absorción acústica. Son ideales para espacios de trabajo, auditorios, centros comerciales, industria y espacios de ocio.

TRAMA	MÓDULO (mm)	LARGO MÁX. (mm)	TIPO DE MALLA	ESPESOR (mm)	PROCESO	TERMINACIÓN	MATERIAL	PESO
MEDIA	241 288 546 641	4000	CALI MEDIA 10 x 5 x 2	0,8	PLEGADO	ELECTROESTÁTICA POLVO	ALUZINC	2,56
	AREQUIPA 16 x 11 x 3		2	6				

Nota: otras materialidades se deben validar con el Departamento de Ingeniería de Hunter Douglas

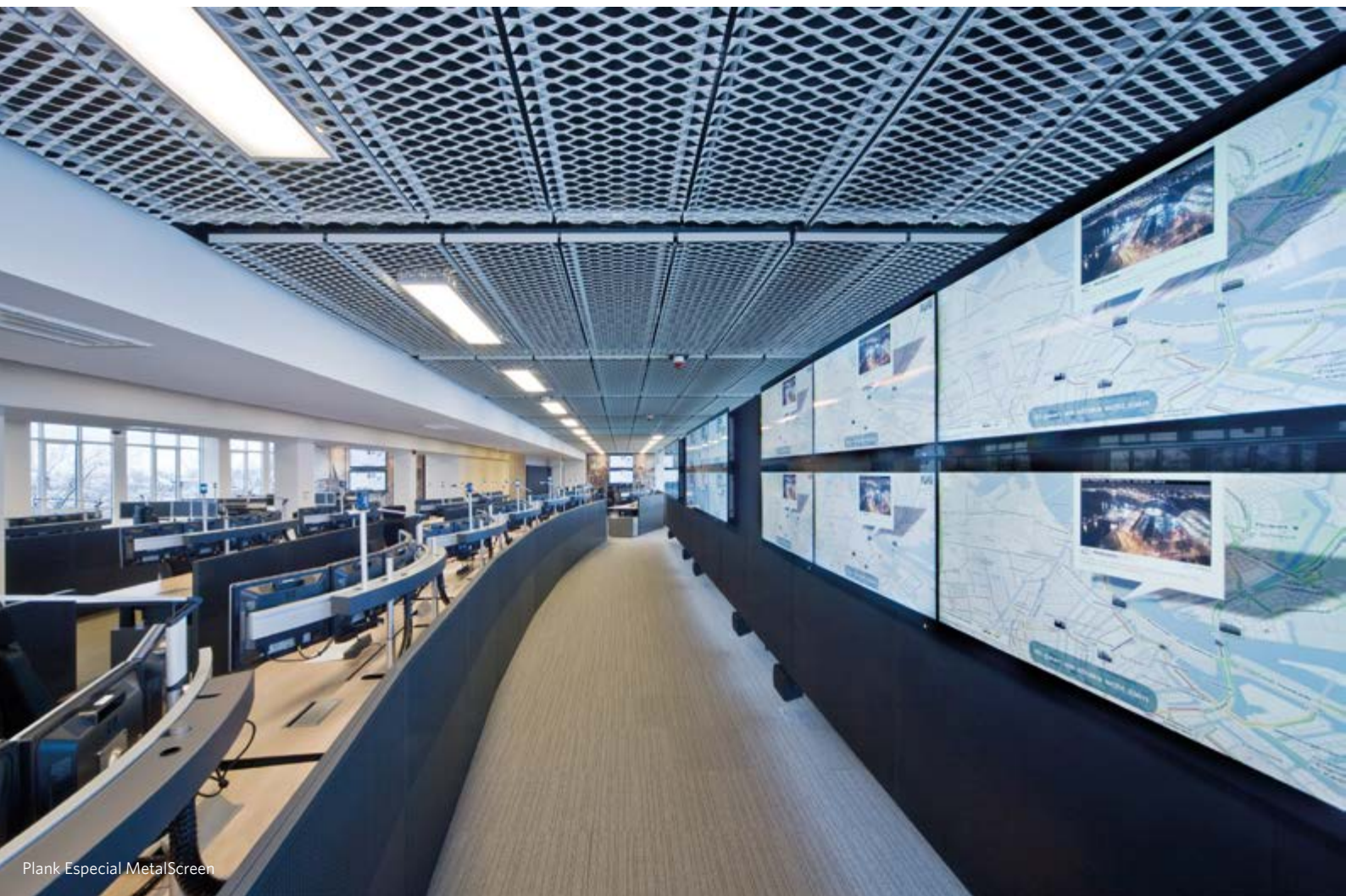

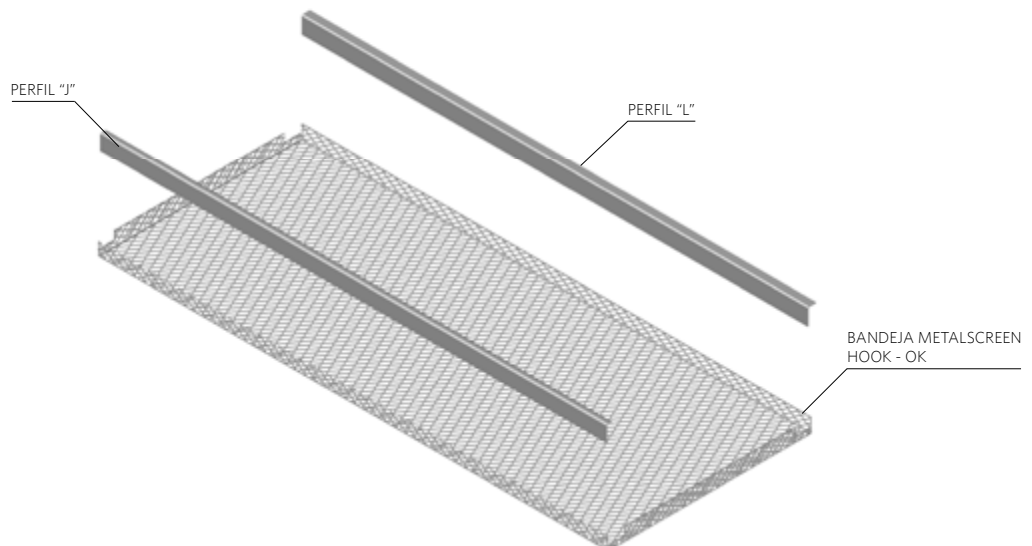
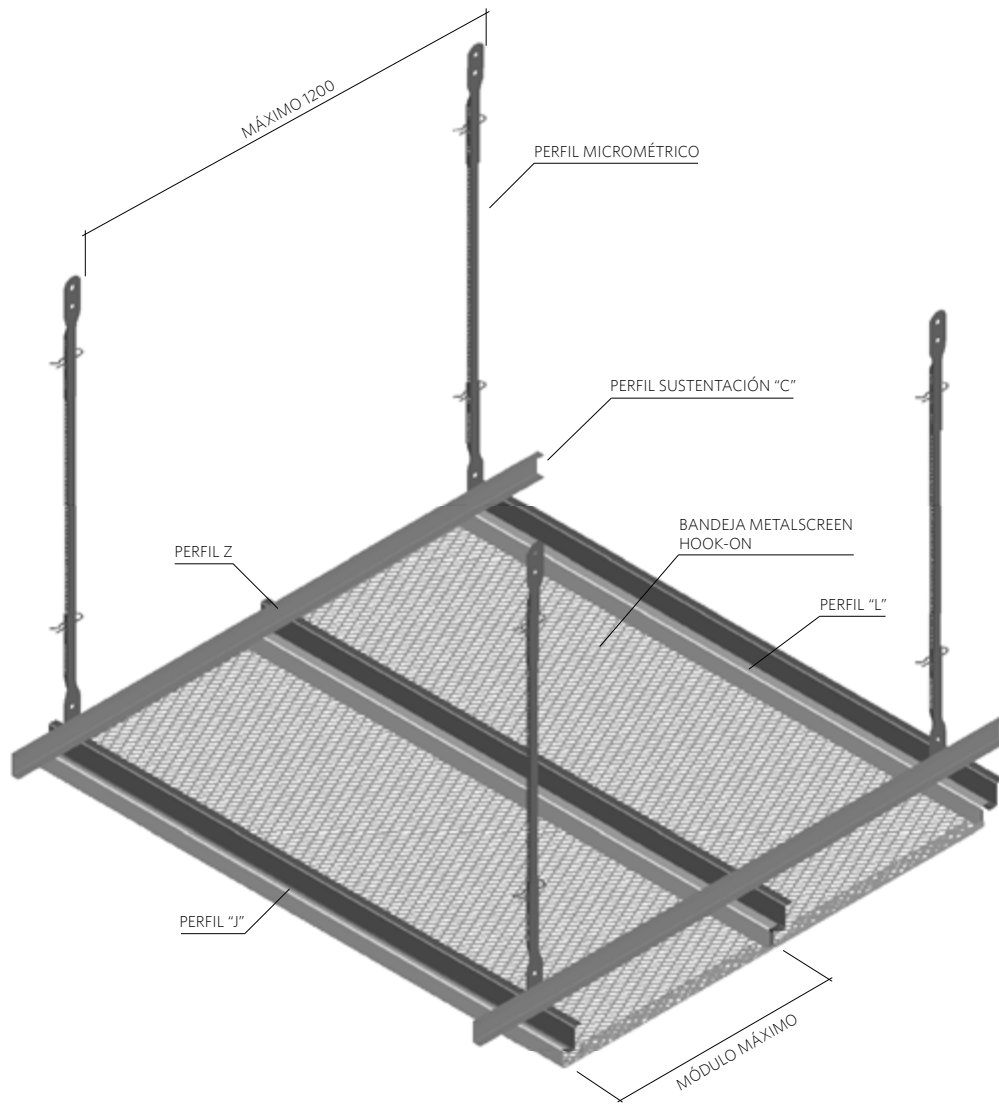









www.hunterdouglas.com.mx
Showroom Sófocles 127, Polanco II
Secc C.P. 11530, Ciudad de México

HunterDouglas 
Architectural