



REVESTIMIENTO 150FS-200FS
Fachadas | Paneles Single Skin

REVESTIMIENTO 150FS-200FS

Paneles Single Skin

HunterDouglas 
Architectural

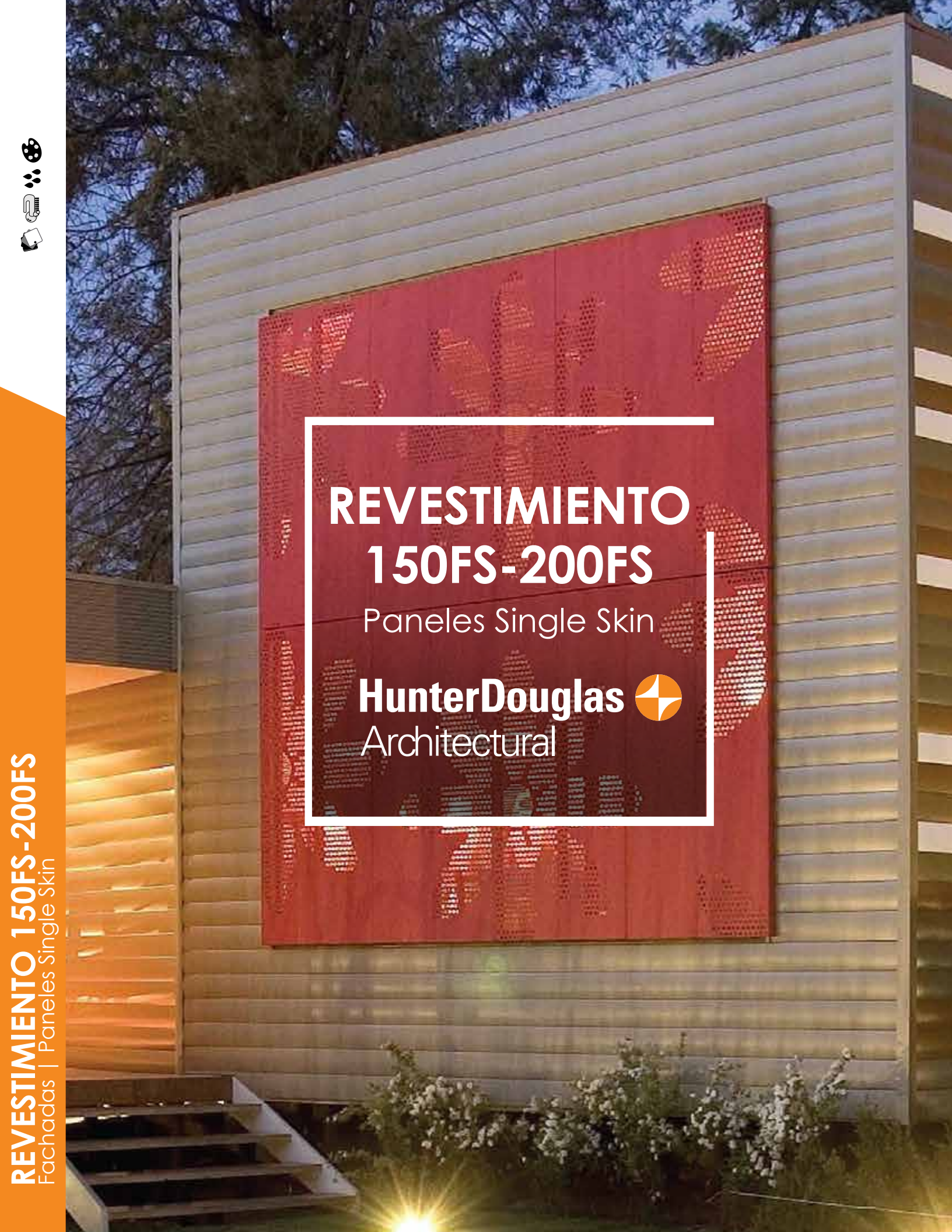

REVESTIMIENTO 150FS-200FS

Fachadas | Paneles Single Skin



SIMPLICIDAD Y
SUTILEZA EN UNA
SOLA PIEZA

ESPECIFICACIÓN TÉCNICA

Los paneles FS se usan principalmente como revestimiento de fachadas: se puede instalar de forma vertical, horizontal o diagonal. El panel no necesita portapanel y se instala directamente a la estructura aplomada. Su forma permite atractivas soluciones arquitectónicas, al no dejar canterías entre paneles. Los paneles 150FS y 200FS se pueden aplicar también en plafones.

Producto	Material	Acabado	Espesor (mm)	Peso (kg/m ²)	Rendimiento (paneles/m ²)	Largo máximo (mm)
Revestimiento	Aluzinc	pintura poliéster	0.5	6.18	6.70	5,000
		woodgrains	0.6	7.42		
		pintura poliéster	0.5	5.59	5.00	
		woodgrains	0.6	6.71		

- Terminación: Lisa.
- Usos: Revestimientos y cielos.
- Largos: Según requerimientos del proyecto. Se recomienda no sobrepasar los 5.0 m.
- Otros materiales disponibles: Aluminio (bajo pedido)

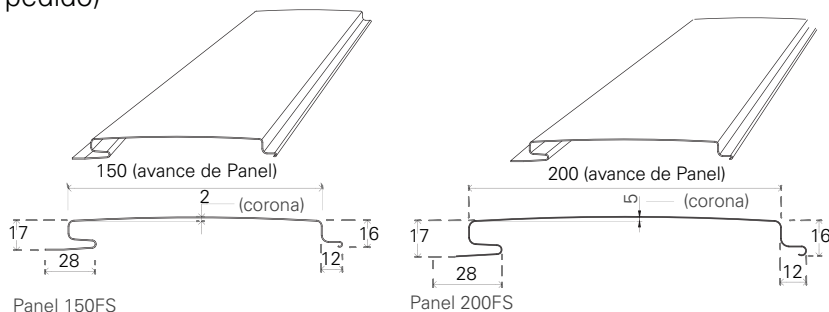

■ TERMINACIONES

▶ COLORES PINTURA POLIÉSTER (material aluzinc, espesor 0.5 mm)



RAL 9006
Gris Medio



RAL 9002
Blanco Grisáceo

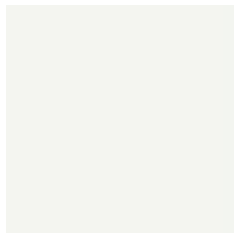

RAL 9016
Blanco

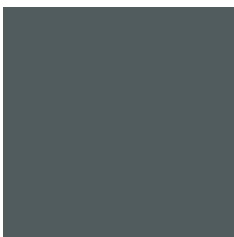

RAL 7011
Gris Antracita



RAL 9011
Negro

▶ ACABADO WOODGRAINS (material aluzinc, espesor 0.6 mm)



Golden Oak
Multi



Golden Oak
Dark



■ INSTALACIÓN

El montaje del panel FS es simple y rápido, gracias a su sistema especial de empalme machi-hembra. El panel se fija en el ala de la hembra mediante un tornillo auto perforante dependiendo del tipo de estructura a la cual se fijará.

Isométrica instalación Panel 150/200FS horizontal

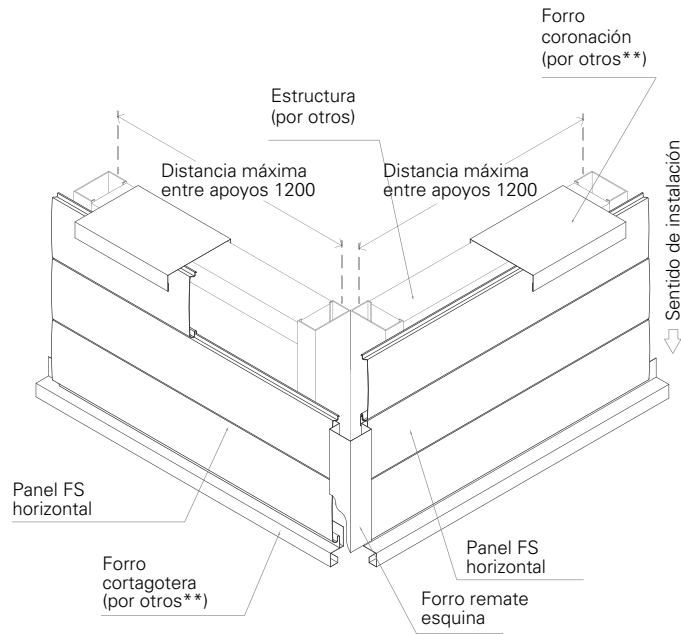

** Los forros pueden ser fabricados por Hunter Douglas (bajo pedido)

Isométrica Instalación Panel 150/200FS vertical

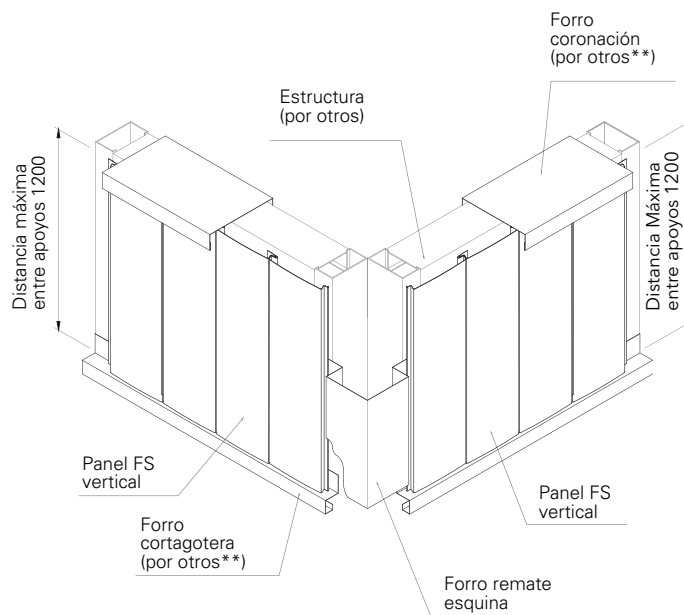

** Los forros pueden ser fabricados por Hunter Douglas (bajo pedido)

Opción con cantería

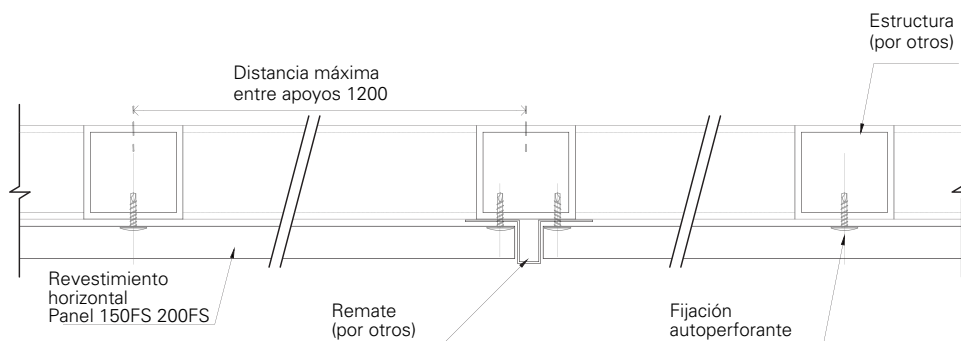

Fijación y sentido de instalación Panel 150/200FS

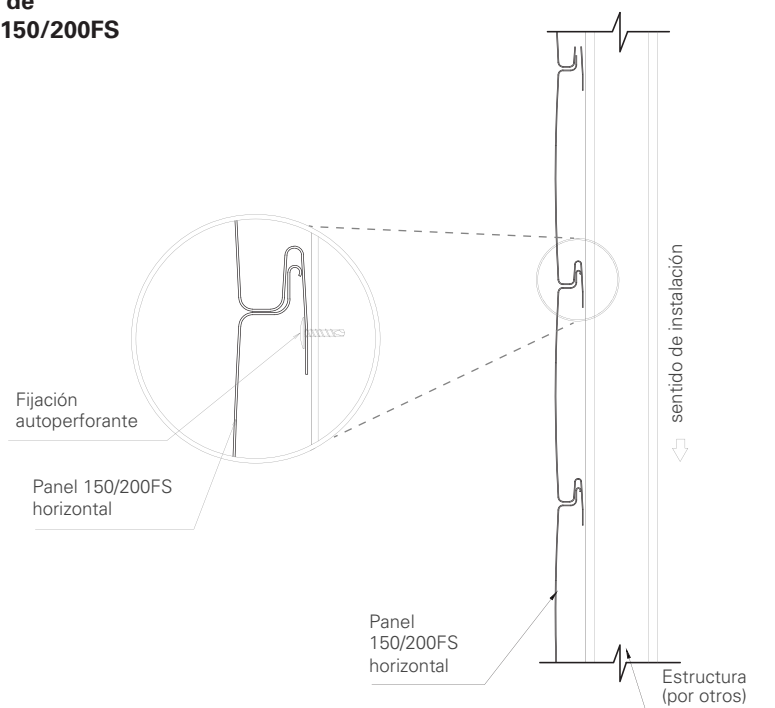

Nota: Los componentes del producto de esta ficha están en constante proceso de innovación y desarrollo, por lo que pueden estar afectos a modificaciones. Las medidas informadas en esta ficha técnica están expresadas en milímetros (mm). Para garantizar el correcto funcionamiento del producto, la instalación deberá ser siempre ejecutada por un distribuidor autorizado, utilizando todos los accesorios definidos según especificaciones técnicas de Hunter Douglas.

REVESTIMIENTO 150FS-200FS



HunterDouglas 
Architectural